



VILNIAUS KOLEGIJOS
ELEKTRONIKOS IR INFORMATIKOS FAKULTETAS
ELEKTRONIKOS IR KOMPIUTERIŲ INŽINERIJOS KATEDRA

PATVIRTINTA
Vilniaus kolegijos
Elektronikos ir informatikos fakulteto
dekano 2024 m. lapkričio 19 d.
įsakymu Nr. EI V2-36

KOMPIUTERIŲ INŽINERIJOS STUDIJŲ PROGRAMOS
BAIGIAMŲJŲ PROJEKTŲ RENGIMO, ĮFORMINIMO IR GYNIMO
METODINIAI NURODYMAI

PARENGĖ:
Aliona Kirdeikienė, Mantas Vanagas,
Paulius Šakalys, Leslav Mažeiko,
Dr. Eugenijus Mačerauskas

TURINYS

PAVEIKSLŲ SĄRAŠAS.....	5
PRATARMĖ	6
1. BENDROSIOS NUOSTATOS	7
2. BAIGIAMOJO PROJEKTO RENGIMAS	8
3. BAIGIAMOJO PROJEKTO SANDARA.....	10
3.1. Antraštinis lapas.....	11
3.2. Baigiamojo projekto užduotis	11
3.3. Santrumpų sąrašas.....	11
3.4. Santrauka.....	11
3.5. Turinys	11
3.6. Lentelių ir paveikslų sąrašai	12
3.7. Įvadas. Projekto tikslas ir uždaviniai.....	12
3.8. Projekte naudotų informacijos šaltinių apžvalga	13
3.9. Analitinė dalis.....	13
3.10. Projektinė dalis.....	13
3.11. Eksperimentinė dalis.....	13
3.12. Darbų sauga ir aplinkosauga	14
3.13. Ekonominė dalis	14
3.14. Projekto rezultatų apibendrinimas, išvados ir pasiūlymai	14
3.15. Literatūros ir kitų šaltinių sąrašas	15
4. BAIGIAMOJO PROJEKTO ĮFORMINIMAS	16
4.1. Aiškinamojo rašto įforminimas	16
4.2. Formulių naudojimas tekste	17
4.3. Projekto grafinė dalis.....	18
4.4. Maketo techninis aprašas	20
5. INFORMACIJOS ŠALTINIŲ CITAVIMAS IR JŲ SĄRAŠO SUDARYMAS.....	21
6. BAIGIAMOJO PROJEKTO GYNIMAS.....	22
6.1. Gynimas katedros posėdyje	22
6.2. Gynimas BP gynimo komisijos posėdyje	23
7. BAIGIAMOJO PROJEKTO VERTINIMAS	24
INFORMACIJOS ŠALTINIŲ SĄRAŠAS	26
PRIEDAI	27
1 PRIEDAS. BAIGIAMOJO PROJEKTO UŽDUOTIES PAVYZDYS.....	28

2 PRIEDAS. BAIGIAMOJO PROJEKTO UŽDUOTIES PRIEDO PAVYZDYS	30
3 PRIEDAS. KOMPIUTERIŲ INŽINERIJOS STUDIJŲ PROGRAMOS TIKSLAS, KOMPETENCIJOS IR REZULTATAI	31
4 PRIEDAS. BAIGIAMOJO PROJEKTO TEMOS REGISTRAVIMO LAPAS	32
5 PRIEDAS. BAIGIAMOJO PROJEKTO ANTRAŠTINIS LAPAS LIETUVIŲ KALBA	33
6 PRIEDAS. BAIGIAMOJO PROJEKTO ANTRAŠTINIS LAPAS ANGLŲ KALBA.....	34
7 PRIEDAS. SANTRAUKOS LIETUVIŲ KALBA PAVYZDYS.....	35
8 PRIEDAS. SANTRAUKOS ANGLŲ KALBA PAVYZDYS	36
9 PRIEDAS. SANTRUMPŲ IR TERMINŲ PAAIŠKINIMŲ SĄRAŠO PAVYZDYS	37
10 PRIEDAS. LENTELIŲ SĄRAŠO PAVYZDYS.....	38
11 PRIEDAS. PAVEIKSLŲ SĄRAŠO PAVYZDYS	39
12 PRIEDAS. MAKETO TIKRINIMO AKTO PAVYZDYS.....	40
13 PRIEDAS. BAIGIAMOJO PROJEKTO VADOVO ATSLIEPIMAS	41
14 PRIEDAS. BAIGIAMOJO PROJEKTO RECENZIJĄ	42
15 PRIEDAS. ATSLIEPIMAS APIE BAIGIAMĄJĮ PROJEKTĄ, ATLIKTĄ PAGAL ĮMONĖS UŽSAKYMĄ.....	43
GRAFINĖ DALIS (SPECIALIZACIJA 1).....	44
16 PRIEDAS. BAIGIAMOJO PROJEKTO ŽINIARAŠČIO PAVYZDYS.....	45
17 PRIEDAS. KOMPIUTERIŲ TINKLO SANDAROS SCHEMOS PAVYZDYS	46
18 PRIEDAS. KOMPIUTERIŲ TINKLO LOGINĖS SCHEMOS PAVYZDYS.....	47
19 PRIEDAS. PRIEIGOS TINKLO FIZINIO LYGMENS ĮRANGOS IR SUJUNGIMO VIETŲ IŠDĖSTYMO SCHEMOS PAVYZDYS.....	48
20 PRIEDAS. ĮRANGOS IŠDĖSTYMO SAVIVALDYBĖS KOMUTACINĖJE SPINTOJE SCHEMOS PAVYZDYS	49
GRAFINĖ DALIS (SPECIALIZACIJA 3).....	50
21 PRIEDAS. BAIGIAMOJO PROJEKTO ŽINIARAŠČIO PAVYZDYS.....	51
22 PRIEDAS. SANDAROS SCHEMOS PAVYZDYS.....	51
23 PRIEDAS. SANDAROS SCHEMOS SU PROGRAMINE ĮRANGA PAVYZDYS	51
24 PRIEDAS. ELEKTRINĖS GRANDINĖS JUNGIMŲ SCHEMOS PAVYZDYS.....	51

25 PRIEDAS. ELEKTRINĖS GRANDINĖS JUNGIMŲ SCHEMOS KOMPONENTŲ SAŪAŠO PAVYZDYS	51
26 PRIEDAS. PNEUMATINĖS SCHEMOS PAVYZDYS	51
27 PRIEDAS. PNEUMATINĖS SCHEMOS KOMPONENTŲ SAŪAŠO PAVYZDYS	51
28 PRIEDAS. ELEKTROPNEUMATINĖS SCHEMOS PAVYZDYS	51
29 PRIEDAS. ELEKTROPNEUMATINĖS SCHEMOS KOMPONENTŲ SAŪAŠO PAVYZDYS	51
30 PRIEDAS. ĮRENGINIO VEIKIMO ALGORITMO PAVYZDYS	51
31 PRIEDAS. PROGRAMOS VEIKIMO ALGORITMO PAVYZDYS.....	51
32 PRIEDAS. GEDIMŲ DIAGNOSTIKOS ALGORITMO PAVYZDYS.....	51
33 PRIEDAS. KINEMATINĖS SCHEMOS PAVYZDYS.....	51
34 PRIEDAS. DETALĖS BRĖŽINIO PAVYZDYS	51
35 PRIEDAS. BENDRO VAIZDO BRĖŽINIO PAVYZDYS.....	51
36 PRIEDAS. SURINKIMO BRĖŽINIO PAVYZDYS.....	51
37 PRIEDAS. SURINKIMO BRĖŽINIO SPECIFIKACIJOS PAVYZDYS	51
38 PRIEDAS. STENDINIO PLAKATO PAVYZDYS.....	51

PAVEIKSLŲ SĄRAŠAS

3.1 pav. Turinio pateikimo pavyzdys	12
4.1 pav. Numerio sudarymo pavyzdys	18
4.2 pav. Įvairių konstrukcijos dokumentų numerių sudarymo schema pagal suteiktą pagrindinį brėžinio numerį.....	19
4.3 pav. Pagrindinė brėžinių ir schemų užrašų lentelė ir jos matmenys.....	19

PRATARMĖ

Baigiamųjų projektų rengimo, įforminimo ir gynimo metodiniai nurodymai skirti Vilniaus kolegijos Elektronikos ir informatikos fakulteto Kompiuterių inžinerijos studijų programos diplomantams, rengiantiems baigiamuosius projektus.

Šių metodinių nurodymų tikslas – pateikti studentams ir dėstytojams baigiamųjų projektų rengimo ir įforminimo reikalavimus. Jais galima naudotis rengiant laboratorinių ir praktinių darbų ataskaitas, rašant referatus, kursinius darbus ir projektus.

Baigiamųjų projektų rengimo, įforminimo ir gynimo metodiniai nurodymai parengti vadovaujantis Lietuvos respublikos mokslo ir studijų įstatymu (2009), Vilniaus kolegijos studijų tvarka (2024), Vilniaus kolegijos baigiamųjų darbų (projektų) rengimo ir gynimo tvarkos aprašu (2022), Vilniaus kolegijos bendraisiais studijų rašto darbų reikalavimais (Aktas et al., 2023), Vilniaus kolegijos Elektronikos ir informatikos fakulteto bendraisiais studijų rašto darbų reikalavimais (Gžegoževskė et al., 2023).

Atnaujinti metodiniai nurodymai apsvarstyti ir patvirtinti Elektronikos ir kompiuterių inžinerijos katedros posėdyje 2024 m. spalio 30 d. (protokolas Nr. EI K-13).

1. BENDROSIOS NUOSTATOS

Vilniaus kolegijos Elektronikos ir informatikos fakulteto Kompiuterių inžinerijos studijų programos studentai studijas baigia rengdami ir gindami baigiamąjį projektą. Baigiamąjį projektą rengti leidžiama visiškai įvykdžiusiems studijų programą ir neturintiems akademinį išsilavinimą studentams.

Profesinio bakalauro baigiamasis projektas (toliau BP) – tai originalus, savarankiškai parengtas studento darbas sisteminant, reflektiviai ir kritiškai analizuojant, integruojant bei pritaikant teorinę, praktinę, patirtinę, empirinę informaciją, baigiamuoju projektu siekiant pademonstruoti pasiektus studijų rezultatus. BP ginamas viešai. Kompiuterių inžinerijos studijų programos tikslas, kompetencijos ir studijų rezultatai pateikti [3](#) priede.

Baigiamajam projektui parengti ir apginti Kompiuterių inžinerijos studijų programoje skiriama 15 kreditų. Studentai BP rengia 7-ame semestre.

Vadovaudamiesi Vilniaus kolegijos studijų tvarka, studentai privalo laikytis Akademinės etikos kodekse, sąžiningumo deklaracijoje nustatytų gairių. Rengdami ir pristatydami baigiamuosius projektus, studentai laikosi savarankiškumo, kūrybiškumo ir originalumo principų.

2. BAIGIAMOJO PROJEKTO RENGIMAS

BP rengiamas nuosekliai, laikantis numatytų BP rengimo etapų.

BP rengimo etapų planą, kuriame įvardijami BP rengimo etapai ir jų atlikimo terminai, kiekvienais metais parengia katedros vedėjas ir teikia tvirtinti prodekanui. Šis planas skelbiamas viešai.

Baigiamasis projektas turi būti savarankiškas taikomojo ar tiriamojo pobūdžio darbas. Juo studentas turi parodyti, kad yra sukaupęs pakankamai žinių, įgijęs reikiamų gebėjimų ir turi pakankamą elektronikos ir elektros inžinerijos studijų krypties analitinio ir projektavimo darbo patirtį. Baigiamuoju projektu ir jo gynimu studentas turi parodyti nuodugną nagrinėjamos temos supratimą, mokėjimą spręsti kylančius uždavinius, savo kūrybingumą, socialinės bei komercinės aplinkos, teisės aktų ir finansinių aspektų išmanymą, informacijos šaltinių paieškos ir jų analizės įgūdžius, informacinių technologijų naudojimo ir rašytinio bendravimo, taisyklingos kalbos vartosenos įgūdžius.

BP probleminio tyrimo lauko sritis studentai renkasi iš sąrašo, kurį skelbia Elektronikos ir kompiuterių inžinerijos katedra ne vėliau nei likus 1 mėnesiui iki baigiamojo darbo rengimo etapo pradžios. BP problemą, atitinkančią studijų programos kryptį, gali siūlyti ir studentas. Pastarasis ją turi suderinti su katedros vedėju. Pageidautina, kad baigiamojo projekto temas studentai pasirinktų trečiojo kurso pabaigoje arba dar anksčiau. Rinkdamasis BP temą, studentas turėtų atsižvelgti į savo polinkius, teorinį pasiruošimą ir į įmonės, organizacijos, kurioje atliekamos profesinės praktikos, interesus.

BP vadovais katedros vedėjo teikimu dekanų įsakymu gali būti skiriami ne tik Kolegijos dėstytojai, bet ir socialinių partnerių atstovai, bei kiti asmenys, turintys technologijos mokslų atitinkamos krypties ne žemesnį nei magistro laipsnį.

Diplomantas kartu su BP vadovu aptaria BP problemą, tikslą ir suformuluoja BP temą.

Baigiamojo projekto vadovas kartu su diplomantu sudaro baigiamojo projekto užduotį, rekomenduoja informacijos šaltinius, kontroliuoja ir konsultuoja diplomantą baigiamojo projekto rengimo metu. ***Jei studentas per numatytą laiką nepasirenka BP temos, temą parenka vadovas.***

BP temos registruojamos Elektronikos ir kompiuterių inžinerijos katedroje. BP rengimo etapų plane numatytą dieną studentas pateikia katedrai užpildytą BP temos registravimo lapą (4 priedas). Temos lietuvių kalba formuluotė privalo atitikti taisyklingos kalbos reikalavimus. BP temos vertimas į anglų kalbą suderinamas su anglų kalbos konsultantu. BP registravimo lape pasirašo studentas ir vadovas. Temos lietuvių ir anglų kalbomis, BP užduotys aptiriamos ir tikslinamos katedros posėdyje. Jeigu katedros posėdyje BP tema buvo patikslinta, studentas katedrai el. paštu pateikia patikslintą BP temos registravimo lapą.

BP temas lietuvių ir anglų kalbomis katedros teikimu įsakymu tvirtina fakulteto dekanas ne vėliau, kaip per 5 darbo dienas nuo BP registravimo katedroje.

Baigiamojo projekto rengimo peržiūros ir gynimas katedros posėdyje vykdomas pagal Elektronikos ir informatikos fakulteto dekaną patvirtintą baigiamųjų projektų rengimo ir gynimo grafiką.

Baigiamojo projekto rengimo eigą kontroliuoja baigiamojo projekto vadovas, baigiamojo projekto peržiūrų vadovas ir BP skyrių konsultantai. Kiekvienai peržiūrai diplomantas privalo pateikti grafike numatytą baigiamojo projekto dalį. Diplomantas, nedalyvavęs peržiūroje (-se) be svarbios priežasties ir (ar) nesigynęs projekto katedros posėdyje, netenka teisės ginti baigiamąjį projektą komisijoje.

Parengtą studento baigiamąjį projektą peržiūri ir vertina baigiamojo projekto vadovas. Jei vadovas vertina projektą neigiamai ir nepasirašo baigiamajame projekte, toks projektas nepriimamas ir jo neleidžiama ginti.

Atsižvelgiant į Vilniaus kolegijos patvirtintą studijų tvarką, studentų ir dėstytojų etikos kodeksus, Vilniaus kolegijos Bendruosius studijų rašto darbų reikalavimus diplomantas turi garantuoti, kad jo darbas nėra plagiatas.

BP tikrinami elektronine sutapties atpažinimo sistema, vadovaujantis Vilniaus kolegijos Bendruosiuose studijų rašto darbų reikalavimuose nurodyta tvarka ir numatytais plagiato nustatymo kriterijais. Patalpinus BP Moodle aplinkoje jis automatiškai pateikiamas savarankiškumo patikrai. Sugeneruojama BP sutapties ataskaita, kurią BP vadovas turi peržiūrėti per tris darbo dienas.

BD vadovas, nustatęs plagiato faktą, informuoja dekaną, katedros vedėją, studentą bei Akademinės etikos komitetą, pridėdamas sutapties ataskaitą. **BP vadovo sprendimas dėl plagiato yra galutinis ir apeliacine tvarka neskundžiamas.**

Išvadą apie sutapties patikrinimą ir BP tinkamumą ginti Baigiamųjų darbų gynimo komisijoje BP vadovas suformuluoja BP vadovo atsiliepime ([13 priedas](#)) ir pateikia katedrai.

Teigiamai įvertinti vadovo baigiamieji projektai, kuriuose nenustatyti plagiato atvejai, katedros teikimu leidžiami ginti baigiamųjų projektų gynimo komisijos posėdyje.

Jeigu studentas parengia BP pagal įmonės ar organizacijos užsakymą, iki BP gynimo komisijoje jis turi pristatyti katedros vedėjui įmonės atsiliepimą apie įvykdytą BP ([15 priedas](#)).

3. BAIGIAMOJO PROJEKTO SANDARA

Baigiamąjį projektą sudaro aiškinamasis raštas, grafinė dalis ir maketas ar įrenginys (jei baigiamojo projekto užduotyje tai numatyta). Aiškinamojo rašto apimtis Kompiuterių sistemų ir tinklų administravimo bei Telekomunikacijų sistemų specializacijoms – 50-60 psl., o Robotikos specializacijai – 40-50 psl., neįskaitant grafinės dalies ir priedų.

Rekomenduojama tokia Kompiuterių inžinerijos studijų programos **baigiamojo projekto sandara:**

- ✓ antraštinis lapas (lietuvių kalba, [5](#) priedas);
- ✓ antraštinis lapas (anglų kalba, [6](#) priedas);
- ✓ Kompiuterių inžinerijos studijų programos tikslas, profesinės kompetencijos ir studijų rezultatai ([3](#) priedas);
- ✓ projekto užduotis su priedu ([1](#) ir [2](#) priedai);
- ✓ santrumpų sąrašas ([9](#) priedas);
- ✓ projekto žiniaraštis ([15](#), [20](#) priedai);
- ✓ projekto santrauka lietuvių ir anglų kalbomis ([7](#), [8](#) priedai);
- ✓ turinys;
- ✓ lentelių ir paveikslų sąrašai ([10](#), [11](#) priedai);
- ✓ įvadas, projekto tikslas ir uždaviniai;
- ✓ projekte naudotų informacijos šaltinių apžvalga;
- ✓ analitinė projekto dalis;
- ✓ projektinė dalis;
- ✓ eksperimentinė dalis;
- ✓ gedimų prognozavimas, paieškos ir taisymo metodiką;
- ✓ darbų sauga ir aplinkosauga;
- ✓ ekonominė dalis;
- ✓ projekto rezultatų apibendrinimas, išvados ir pasiūlymai;
- ✓ informacijos šaltinių sąrašas;
- ✓ baigiamojo projekto priedai (jei yra);
- ✓ grafinė dalis ([15](#) – [38](#) priedai);
- ✓ maketo tikrinimo aktas (jei baigiamojo projekto užduotyje tai numatyta);
- ✓ veikiantys maketai (jei baigiamojo projekto užduotyje tai numatyta).

Analitinę ir projektinę dalį sudaro keli skyriai. Kiekvienas BP yra unikalus darbas ir jo sandara, priklausomai nuo problemos ir jos sprendimo būdo, gali kiek skirtis.

Kompiuterių inžinerijos studijų programos baigiamojo projekto turinį ir apimtį nustato Elektronikos ir kompiuterių inžinerijos katedra.

3.1. Antraštinis lapas

Antraštiniame lape rašomi kolegijos ir fakulteto pavadinimai, baigiamojo projekto pavadinimas, baigiamasis projektas, studijų programos pavadinimas ir jos valstybinis kodas, autoriaus (studento) ir darbo vadovo vardai ir pavardės, darbo rengimo vieta ir metai.

Baigiamojo projekto antraštinio lapo lietuvių kalba pavyzdys pateiktas [5](#) priede, o anglų kalba [6](#) priede.

3.2. Baigiamojo projekto užduotis

Diplomantas, padedant projekto vadovui, sudaro baigiamojo projekto užduotį. Baigiamojo projekto užduoties pavyzdys pateiktas [1](#) priede (užduotis turi būti atspausdinta ant abiejų lapo pusių), užduoties priedo pavyzdys – [2](#) priede.

Užpildytą užduoties lapą pasirašo diplomantas, baigiamojo projekto vadovas, baigiamojo projekto konsultantai, Elektronikos ir kompiuterių inžinerijos katedros vedėjas.

Baigiamojo projekto žiniaraštis – dokumentų ir prietaisų, sudarančių baigiamąjį projektą, aprašas. Žiniaraščio pavyzdžiai pateikti [16](#) ir [21](#) prieduose.

3.3. Santrumpų sąrašas

Santrumpų sąrašė pateikiami tekste naudojamų santrumpų paaiškinimai. Santrumpos pateikiamos abėcėlės tvarka. Po kiekvieno termino pavadinimo tikslinga skliausteliuose pateikti konkretaus termino pavadinimą užsienio kalba. Santrumpų sąrašo pavyzdys pateikiamas [9](#) priede.

3.4. Santrauka

Santrauka rengiama lietuvių ir anglų kalbomis. Ji skirta tam, kad skaitytojas galėtų susipažinti su BP esme. Ji rašoma atskirame lape. Santraukoje glaustai pateikiama projekto esmė: pristatoma analizuojama problema, projekto tikslas, kaip to tikslo siekta, kokie rezultatai gauti, išvados ir pasiūlymai. Santrauka lietuvių kalba įforminama pagal [7](#) priede pateiktą pavyzdį, o anglų kalba - pagal [8](#) priede pateiktą pavyzdį.

3.5. Turinys

Turinys apima visas studijų rašto darbo dalis, einančias po turinio: nuo paveikslų, lentelių sąrašų, įvado, išskirtų skyrių, poskyrių ir skyrelių iki informacijos šaltinių sąrašo, priedų ir grafines dalies. Turinys rašomas didžiosiomis raidėmis (TURINYS).

Rekomenduojama turinį pateikti naudojant automatinę turinio sudarymo sistemą. Skyrių pavadinimai turinyje rašomi didžiosiomis raidėmis, poskyrių bei skyrelių pavadinimai – mažosiomis, išskyrus pirmąją, paryškintomis raidėmis. Turinio puslapio pavyzdys pateiktas 3.1 paveiksle.

TURINYS

PAVEIKSLŲ SĄRAŠAS	3
LENTELIŲ SĄRAŠAS	4
ĮVADAS. PROJEKTO TIKSLAS IR UŽDAVINIAI	5
1. SKYRIAUS PAVADINIMAS	6
1.1. Poskyrio pavadinimas	6
1.1.1. Skyrelio pavadinimas	7
1.1.2. Skyrelio pavadinimas	8
2.1. Poskyrio pavadinimas	9
1.2.1. Skyrelio pavadinimas	9
1.2.2. Skyrelio pavadinimas	10
2. SKYRIAUS PAVADINIMAS	21
2.1 Poskyrio pavadinimas.	21
2.1.1. Skyrelio pavadinimas	22
2.1.2. Skyrelio pavadinimas	27
2.2. Poskyrio pavadinimas	33
2.2.1. Skyrelio pavadinimas	33
2.2.2. Skyrelio pavadinimas	36
INFORMACIJOS ŠALTINIŲ SĄRAŠAS	40
PRIEDAI	42
GRAFINĖ DALIS	50

3.1 pav. Turinio pateikimo pavyzdys

Skyrių, poskyrių ir skyrelių pavadinimai turi būti trumpi ir aiškūs. Santrumpų, lentelių ir paveikslų sąrašai, įvadas, išvados ir siūlymai bei informacijos šaltinių sąrašas nenumerojami. Pavadinimai neturi kartotis ar kartoti viso darbo pavadinimo.

3.6. Lentelių ir paveikslų sąrašai

Atskiruose puslapiuose pateikiami paveikslų ir lentelių sąrašai. Juose nurodomi lentelių ir paveikslų puslapiai (atitinkamai [10](#) ir [11](#) priedai).

3.7. Įvadas. Projekto tikslas ir uždaviniai

Įvade turi būti atskleistas temos aktualumas ir šiuolaikiškumas. Įvade turi būti suformuluotas tikslas, kuris yra specifinis, pamatuojamas, realiai pasiekiamas. Projekto tikslui pasiekti suformuluojami uždaviniai, kurie apibrėžia darbo apimtį ir dera su tikslu. Uždaviniai turi būti sunumeruoti. Tikslas ir uždaviniai turi būti aiškiai suformuluoti ir pagrįsti. Studentas turi nurodyti,

kodėl ir kaip bus siekiama iškeltų uždavinių, kas ir kokią turės naudą, kai jie bus pasiekti. Projekto tikslo ir uždavinių formulavimas yra svarbiausias BP sudarymo etapas. Įvado apimtis – iki 2 puslapių.

3.8. Projekte naudotų informacijos šaltinių apžvalga

Informacijos šaltinių apžvalga pradedama nuo naujausių informacijos šaltinių. Parenkami ne senesni kaip 5-erių metų mokomieji leidiniai, galiojantys teisės aktai, moksliniai straipsniai, elektroniniai dokumentai. Naujausia medžiaga skelbiama moksliniuose žurnaluose, mokslinių konferencijų leidiniuose, internete. Vadovėliai tinka pradiniam susipažinimui su nagrinėjama problema. Informacijos šaltinių apžvalgoje reikia rašyti tik tai, kas tiesiogiai susiję su nagrinėjama tema, pateikti tik naujausią ir esminę informaciją, aptarti tik tuos informacijos šaltinius, kuriais naudotasi projektavimo metu. Šiame skyriuje pažymima:

- ✓ kas nuveikta ir pasiekta anksčiau toje srityje, kuri nagrinėjama baigiamajame projekte;
- ✓ kaip ir kurių šaltinių medžiaga pasinaudojo diplomantas, tobulindamas savo projektuojamąjį įtaisą ar prietaisą;
- ✓ kuriuose šaltiniuose pateikta medžiaga diplomantas negalėjo pasinaudoti (pvz., medžiaga buvo pernelyg sudėtinga, negalėjo panaudoti ten pateiktų technologijų ir t.t.), projektuodamas savo prietaisą ir pan.

Visi informacijos šaltinių apžvalgoje pateikti informacijos šaltiniai turi būti cituojami baigiamajame projekte. Nuorodos į cituojamus šaltinius turi būti pateikiamos pagal APA citavimo stilių ([Vilniaus kolegijos biblioteka, n.d.a](#)).

3.9. Analitinė dalis

Analitinėje dalyje apžvelgiami panašios paskirties gaminiai, įtaisai, įrenginiai, prietaisai, funkciniai mazgai, sistemos ir (ar) technologijos. Yra analizuojama baigiamojo projekto užduotis, joje nurodyti duomenys ir reikalavimai, pagrindžiama prietaiso tobulinimo būtinybė, pateikiami 2-3 užduoties sprendimo variantai, pagrindžiamas pasirinktas techninis sprendimas.

3.10. Projektinė dalis

Diplomantas turi būti susipažinęs su galiojančiais standartais. Projektinėje dalyje yra sudaromos ir pagrindžiamos sandaros arba funkcinės schemos ir analizuojamas veikimo principas. Sudaromos visos BP užduotyje numatytos schemos, yra parenkama ir pagrindžiama projektuojama įranga, pateikiama įrangos specifikacija, projektuojamos įrangos išdėstymo planai ir kt.

3.11. Eksperimentinė dalis

Eksperimentinėje dalyje nagrinėjami:

- ✓ projektuojamojo gaminio elektros schemos ar jų dalies modeliavimas, schemų parametrų nustatymas dalykinėmis kompiuterio programomis;
- ✓ gaminio derinimas ir jo parametrų matavimas;

- ✓ gaminio gedimų prognozavimas, paieškos ir taisymo metodika.

Maketo (prietaiso) ar projekto veikimo derinimas. Skyriuje parenkama kontrolės – matavimo aparatūra, nurodoma, kaip ją teisingai išdėstyti ir sujungti darbo vietoje, atsižvelgiant į techninius ir ergonominius reikalavimus. Yra pateikiamos prietaisų jungimo schemos.

Maketo (prietaiso) gedimų prognozavimas, jų paieška ir taisymas. Skyriuje analizuojami galimi gedimai, įvertinama, kurie maketo/projekto komponentai labiausiai mažina prietaiso 12 patikimumą. Aprašoma gedimų nustatymo metodika, reikalingi matavimo prietaisai ir darbo įrankiai. Lentelėse gali būti pateikti galimų gedimų sąrašas ir jų pašalinimo būdai.

3.12. Darbų sauga ir aplinkosauga

Šiame skyriuje aptariami darbų saugos ir aplinkosaugos reikalavimai, gaminant konstrukciją, montuojant ir eksploatuojant projektuojamąjį gaminį, įdiegiant naujas ar patobulintas technologijas, sistemas ir pan. Nurodomi teisės aktai, kurie reglamentuoja darbo saugos ir aplinkosaugos reikalavimus. Naujo gaminio ar proceso kūrėjas privalo spręsti visas gaminio ar proceso gyvavimo cikle susidarančių atliekų utilizacijos problemas, t. y. jis turi numatyti ne tik objekto gamybos procese susidarančių atliekų panaudojimą, bet taip pat objekto eksploatacijos medžiagų nukenksminimą ir panaudojimą ir paties objekto, išdirbusio numatytą laiką, tolesnį likimą.

Lietuvos Respublikos atliekų tvarkymo įstatymas (1998) nustato bendruosius atliekų prevencijos, apskaitos, surinkimo, saugojimo, vežimo, naudojimo, šalinimo reikalavimus, kad būtų išvengta atliekų neigiamo poveikio žmonių sveikatai ir aplinkai, bei pagrindinius atliekų tvarkymo sistemų organizavimo ir planavimo principus.

3.13. Ekonominė dalis

Ekonominės dalies turinys priklauso nuo pasirinktos temos ir jis suderinamas su baigiamojo projekto ekonominės dalies konsultantu. Šiame skyriuje gali būti nagrinėjama:

- ✓ pasirinktos veiklos verslo planas;
- ✓ rinkos tyrimas ir paklausos įvertinimas bei prognozavimas;
- ✓ projekto ekonominis įvertinimas;
- ✓ produkto gamybos arba paslaugos finansinis įvertinimas;
- ✓ ekonominio efektyvumo skaičiavimas;
- ✓ techninių ir ekonominių parametrų analizė ir įvertinimas ir pan.

Ekonominis baigiamojo projekto įvertinimas turi remtis kitose projekto dalyse gautais rezultatais.

3.14. Projekto rezultatų apibendrinimas, išvados ir pasiūlymai

Šiame skyriuje trumpai nurodoma, kas padaryta baigiamajame projekte, pateikiami pagrindiniai baigiamojo projekto rezultatai ir jie palyginami su nurodytais užduotyje, pateikiamos pagrindinės

projekto išvados ir pasiūlymai. Pateikiamos išvados turi atitikti uždavinius. Išvados turi būti argumentuotos, konkrečios, apimančios ir atitinkančios projekto tikslą ir uždavinius. Kiekvienam uždaviniui turi būti suformuluota bent viena išvada, trumpai nurodant, kas buvo padaryta uždavinio įgyvendinimui ir kokie rezultatai gauti, pabrėžiant praktinę reikšmę. Rekomenduojama naudoti sakinio konstrukciją:

„1. Atlikus/ išanalizavus/ suprojektavus/ sukūrus/ sumontavus..., nustatyta/ galima teigti/ gauta/ parengta/ pasiūlyta..., kadangi/ nes/ todėl, kad...“.

Būtina nurodyti priežastis, sutrukdžiusias pasiekti užsibrėžtus tikslus ir užduotyje nurodytus techninius parametrus. Po išvadų pateikiami pasiūlymai, formuluojamos praktinės rekomendacijos. Išvados ir rekomendacijos turi būti numeruojamos. Šio skyrelio apimtis – 1 - 2 psl.

3.15. Literatūros ir kitų šaltinių sąrašas

Literatūros ir kitų šaltinių sąraše pateikiamas visų studijų rašto darbe cituotų šaltinių sąrašas, sudarytas pagal *American Psychological Association* (APA) citavimo stiliaus taisykles. Išsami informacija apie informacijos šaltinių citavimą, nuorodų pateikimą ir informacijos šaltinių sąrašo sudarymą pateikta Vilniaus kolegijos Bendruosiuose studijų rašto darbų reikalavimuose (Aktas et al., 2023), o informacijos šaltinių sąrašo pavyzdį rasite Vilniaus kolegijos bibliotekos (n.d.b) šaltinyje.

Turi būti išvardinta panaudota medžiaga ir šaltiniai: vadovėliai, mokomosios ir kitos knygos, standartai, žurnalai, žinytai, periodikos straipsniai, interneto puslapiai (su išplėstu adresu), CD ir kitos metodinės priemonės. Cituojant šaltinius ir sudarant literatūros sąrašą rekomenduojama naudoti bibliografinės informacijos tvarkymo įrankius *Refworks*, *Mendeley*, *Zotero* ar kt.

Šaltiniai rašomi abėcėlės tvarka pagal autorių pavardes (lietuvių, anglų, vokiečių, prancūzų literatūros šaltiniai pateikiami drauge). Rusų kalba parašyta literatūra abėcėlės tvarka rašoma po lotyniškosios), numeruojama arabiškais skaitmenimis.

4. BAIGIAMOJO PROJEKTO ĮFORMINIMAS

4.1. Aiškinamojo rašto įforminimas

Baigiamojo projekto aiškinamasis raštas rašomas lietuvių kalba, laikantis bendrinės lietuvių kalbos normų ir mokslų krypties terminijos, pagal galiojančias dokumentų rengimo taisykles, standartus ir metodinius nurodymus.

Rašto kalba turi būti trumpa ir aiški. Būtina naudoti mokslinę kalbą, tekstas negali būti rašomas pirmu, antru asmeniu. Rekomenduojama vartoti neveikiamuosius dalyvius, veiksmui įvardinti, pvz. *atlikta, ištirta, nustatyta, išanalizuota* ir pan..

Prieš pradėdant rašyti rečiau vartojamą ar individualų sutrumpinimą, pateikiamas nesutrumpintas jo variantas, o po jo skliausteliuose – sutrumpinimas. Jei projekte vartojami specifiniai terminai, jie turi būti aptarti tekste arba pateikti darbo pradžioje (prieš baigiamojo projekto žiniaraštį) su antrašte **TERMINŲ IR SANTRUMPŲ PAAIŠKINIMŲ SĄRAŠAS**. Jei darbo apimtis be priedų viršija 20 psl., terminų ir santrumpų paaiškinimų sąrašas yra būtinas (9 priedas).

Baigiamojo projekto aiškinamojo rašto įforminimo reikalavimai pateikiami Vilniaus kolegijos Elektronikos ir informatikos fakulteto bendruosiuose studijų rašto darbų reikalavimuose (2023).

Aiškinamojo rašto skyrius ar poskyris negali baigtis paveikslu, lentelės pabaiga, formule ar pan., jis turėtų baigtis apibendrinančiu sakiniu, kuriame būtų išsakyta to skyrelio esmė arba pagrindinis rezultatas.

Antraštiniai, studijų programos kompetencijų ir studijų rezultatų išrašas, užduoties lapai, terminų ir santrumpų sąrašas ir projekto žiniaraštis nenumerojami, bet puslapiai skaičiuojami nuo projekto terminų ir santrumpų sąrašo ir numeruoti pradėdama nuo lentelių sąrašo. Puslapiai numeruojami 10 pt arabiškais skaitmenimis ir talpinami apatinėje paraštėje per vidurį be taškų ir brūkšnelių.

Gali būti naudojamos puslapių antraštės ir paraštės (*Headers* ir *Footers*), kuriose gali būti nurodomas baigiamojo projekto pavadinimas, autorius, grupė ir fakulteto pavadinimas. Visos puslapių antraštės ir paraštės turėtų būti atskirtos nuo teksto ištisiniu brūkšniu ir 1 – 1,5 eilutės intervalu (kad vizualiai atsiskirtų nuo teksto) ir jos neturėtų būti parašytos didesniu kaip 10 pt dydžio šriftu.

Data rašoma arabiškų skaitmenų grupėmis pagal LST EN 28601:2000 standartą arba mišriuoju būdu, pvz.: 2022-01-05, 2022 m. sausio 5 d.

Jei tekste pateikiami skaičiai turi matavimo vienetą, juos reikia rašyti skaitmenimis (pvz., 150 Eur), jei neturi - žodžiais. Jei tekste pateikiamos kelios skaitinės vertės iš eilės, vieneto žymėjimą reikia rašyti vieną kartą po paskutinio skaitmens, pvz., 10, 20, 90 Eur.

Du ar daugiau fizikinių dydžių negali būti pridedami arba atimami, jei jie nepriklauso tų pačių sulyginamųjų dydžių kategorijai. Taigi, reliatyviosios nuokrypos, pvz., $230 \text{ V} \pm 5 \%$, išraiškos būdas neatitinka pagrindinių algebros dėsnių. Gali būti naudojami tik tokie išraiškos būdai:

$(230 \pm 11,5) \text{ V}$, 230 V su reliatyviąja $\pm 5 \%$ nuokrypa. Dažnai vartojama, bet neteisinga forma: $(230 \pm 5 \%) \text{ V}$. Rašyti, pvz.: nuo $0 \text{ }^\circ\text{C}$ iki $10 \text{ }^\circ\text{C}$, bet ne 0 iki $10 \text{ }^\circ\text{C}$ ar $0 - 10 \text{ }^\circ\text{C}$;

nuo 10 mm iki 12 mm , bet ne nuo 10 iki 12 mm ar $10 - 12 \text{ mm}$;

$24 \text{ mm} \times 36 \text{ mm}$, bet ne $24 \times 36 \text{ mm}$ ar $(24 \times 36) \text{ mm}$;

$23 \text{ }^\circ\text{C} \pm 2 \text{ }^\circ\text{C}$ ar $(23 \pm 2) \text{ }^\circ\text{C}$, bet ne $23 \pm 2 \text{ }^\circ\text{C}$;

$(60 \pm 3) \%$, bet ne $60 \pm 3 \%$ ar $60 \% \pm 3 \%$.

Baigiamasis projektas turi būti tvarkingai įformintas, laikantis visų Vilniaus kolegijos galiojančių dokumentų rengimo taisyklių, standartų ir metodinių nurodymų. Atskirai pateikiamas veikiantis maketas, jei užduotyje nurodyta, pateikiamas ir maketo techninis aprašas.

4.2. Formulių naudojimas tekste

Visi skaičiavimai aprašyme pradedami formule. Formulėse naudojami SI sistemos vienetai, nenurodant jų dimensijų. Pirmiausia parašoma formulė, po lygybės ženklo įrašomi skaičiai be dimensijų, o dar po vieno lygybės ženklo pateikiamas skaičiavimo rezultatas, parašant matavimo vienetus. Naudojant retas formules, turėtų būti nurodyti jų šaltiniai. Jei pagal vieną formulę atliekama daug skaičiavimų, pirmasis dydis apskaičiuojamas pagal formulę, o kitų skaičiavimo eiga nerodoma, tik rezultatai surašomi į lentelę.

Formulėse vartojami nustatyti raidiniai žymėjimai ir simboliai. Jų reikšmės turi būti paaiškintos. Simboliai paaiškinami po formulę jų pateikimo joje tvarka. Po formulės rašomas kabliataškis ir iš naujos eilutės be dvitaškio rašomas žodis *čia* ir toliau nurodomi visi formulėje esantys žymėjimai, o po brūkšnelio paaiškinamos jų reikšmės. Po kiekvieno paaiškinimo dedamas kabliataškis. Formulėms iš teksto išskirti, prieš jas ir po jų paliekama viena tuščia eilutė. Pavyzdžiui:

$$f = \frac{1}{2\pi\sqrt{LC}} \quad (1)$$

čia f – dažnis Hz;

L – kontūro induktyvumas H;

C – kontūro talpa F.

Formulės centruojamos ir numeruojamos arabiškais skaitmenimis lenktiniuose skliausteliuose formulės eilutės gale prie dešinėsios lapo paraštės. Minint formulę tekste, skliausteliuose nurodomas jos numeris, pvz.: (žr. (2) arba (5.1) formulę).

4.3. Projekto grafinė dalis

Baigiamojo projekto dalį sudaro brėžiniai ir plakatai, kai kurie konstrukciniai teksto dokumentai (komponentų sąrašai, specifikacijos). Brėžiniuose braižomos sandaros, funkcinės ir principinės elektros schemas, elektros montavimo, rinkimo brėžiniai, spausdintųjų plokščių ir kitokių detalių brėžiniai, įvairios paskirties algoritmai ir kt.

Brėžiniai braižomi A4 (210x297), A3 (420x297) formato lapuose. Formato braižomasis plotas apribojamas rėmeliu, su 20 mm kairiąja ir 10 mm dešiniąja, viršutine ir apatine paraštėmis. Apatiniame dešiniajame brėžinio kampe braižoma pagrindinė įrašų lentelė (4.3 pav.). A4 formatas naudojamas tik vertikalusis ir pagrindinė įrašų lentelė užpildo visą apatinę braižomojo ploto dalį. Tekstas visada rašomas lygiagrečiai su pagrindinio įrašo lentele.

Brėžiniai braižomi pagal Lietuvoje galiojančius standartus. Jei brėžiniai daromi automatinio projektavimo priemonėmis, galimos nuokrypos nuo Lietuvoje galiojančių standartų, tačiau ir juose turi būti pateikti reikiami techniniai reikalavimai. Baigiamojo projekto plakatuose pateikiami panašių konstrukcijų ar schemų pavyzdžiai, lentelės, sudarytų programų algoritmai, technologinės schemas, grafikai ir kt. Brėžiniai privalo turėti savo numerius, kurie sudaromi taip:

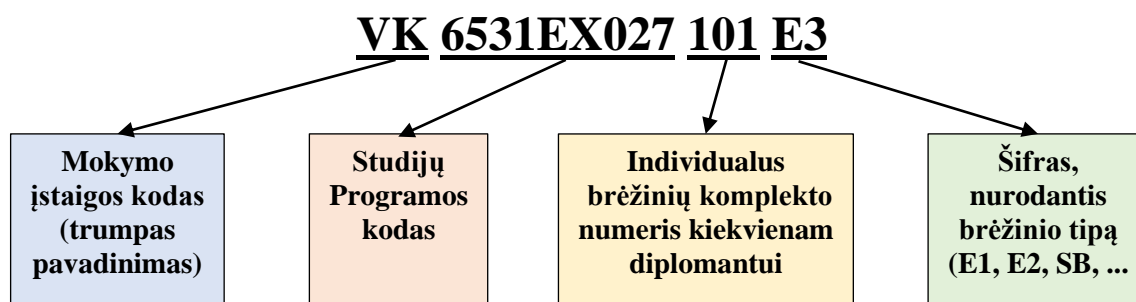

4.1 pav. Numerio sudarymo pavyzdys

Pagrindinio brėžinio eilės numerį suteikia grafinės dalies konsultantas. Šiuo eilės numeriu žymima **viso prietaiso** sandaros, funkcinės ir principinės elektros schemas, surinkimo brėžinys, programos algoritmas ir kt., skiriasi tik brėžinio šifras (E1, E2, E3, SB; AL, 01, 02, 03 ir pan.). Brėžiniai, kuriuose pavaizduota prietaiso dalis, numeruojami iš eilės, pridėdami prie pagrindinio numerio papildomą skaičių. Brėžiniai turėtų būti numeruojami pagal sistemą, parodytą 4.2 pav.

Brėžinio pagrindinio užrašo lentelėje turi būti įrašytos diplomanto, projekto vadovo, grafinės dalies konsultanto, techninės dalies konsultanto bei recenzento pavardės ir parašai.

Brėžiniai pateikiami kartu su BP aiškinamuoju raštu. Plakatai įforminami panašiai, kaip ir brėžiniai. Kiekvieno plakato viršuje turi būti užrašytas plakato turinį atitinkantis pavadinimas. Pagrindinio užrašo lentelė plakate nebraižoma. Plakato apačioje turi būti diplomanto ir projekto vadovo pavardės ir parašai. Brėžinių apipavidalinimo pavyzdžiai pateikti [16](#) - [38](#) prieduose.

Schemose komponentų sutartiniai grafiniai ženklai turi atitikti valstybinius standartus. Kiekvienas schemos komponentas žymimas raide ir skaitmenimis, kurie schemoje nurodomi šalia sutartinio ženklo arba virš jo. Naudojamos didžiosios lotyniško alfabeto raidės. Raidės ir skaičiai rašomi vienodo dydžio, be tarpo ir vienoje eilutėje. Pvz.: R2, C8, VD1, VT1.

Komponentai principinėse elektros schemose žymimi didėjančia tvarka iš viršaus į apačią ir iš kairės į dešinę. Komponentų sąraše komponentai surašomi pagal sutartinių grafinių ženklų lotynišką alfabetą.

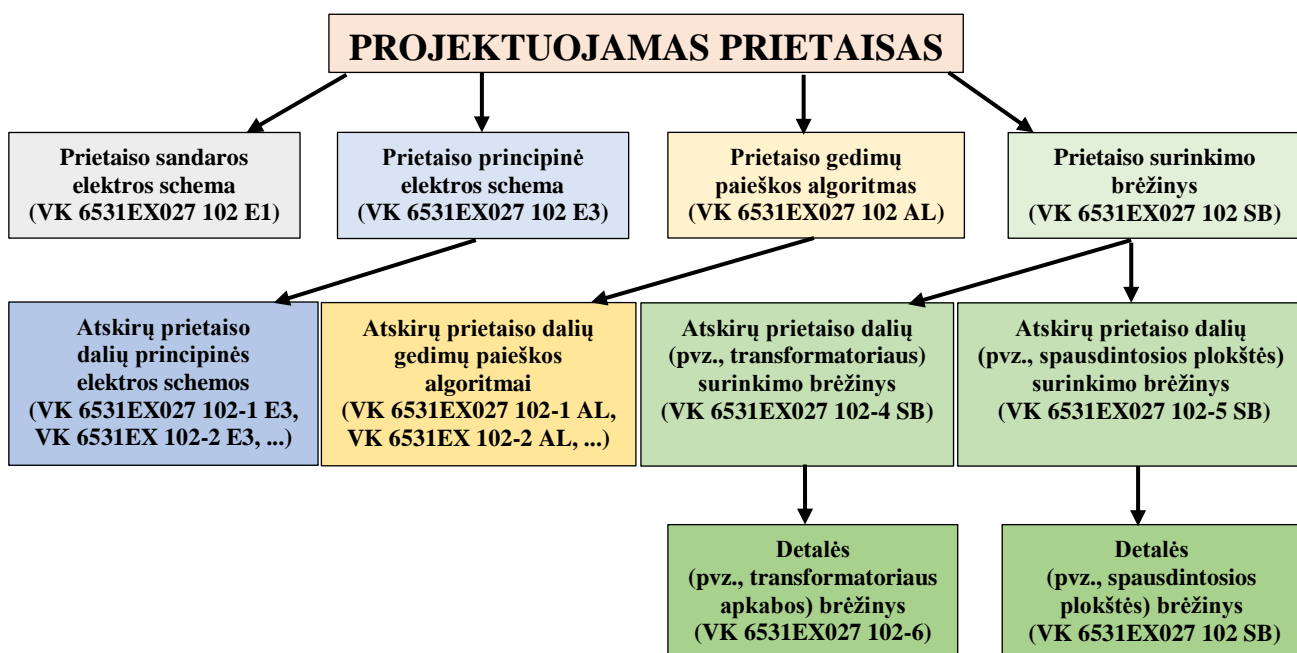

4.2 pav. Įvairių konstrukcijos dokumentų numerių sudarymo schema pagal suteiktą pagrindinį brėžinio numerį

5	10	20	15	10	70	15	17	18
					10 x 5			
	Lapas	Dokumento Nr.						
Diplomantas	V. Pavardenis					Raidė	Masė	Mastelis
Vadovas	V. Pavardenis					BP		
Graf. kons.	V. Pavardenis							
Techn. kons.	V. Pavardenis					Lapas	Lapų	
						20	30	
Recenzentas	V. Pavardenis							

4.3 pav. Pagrindinė brėžinių ir schemų užrašų lentelė ir jos matmenys

Komponentų sąrašas pildomas visoms principinėms elektros schemoms. Pildant komponentų sąrašą, po kiekvienos komponentų grupės pavadinimo ir prieš pavadinimą būtina palikti laisvą eilutę. Visiems surinkimo brėžiniams sudaroma surinkimo brėžinio specifikacija. Pildoma tokia tvarka: dokumentai, surenkamieji vienetai, detalės, standartiniai gaminiai, medžiagos. Prieš ir po grupės pavadinimo paliekama neužpildyta eilutė.

4.4. Maketo techninis aprašas

Kompiuterių inžinerijos studijų programos baigiamojo projekto objektu gali būti veikiančio maketo (prietaiso ar laboratorinio darbo) konstravimas ir gamyba, jo charakteristikų ir parametrų tyrimas ir pan. Šiuo atveju kartu su baigiamojo projekto aprašymu, pateikiamas veikiantis maketas ir jo techninis aprašas (jei jis nurodytas BP užduotyje). Laboratorinių darbų maketams pateikiami laboratorinių darbų aprašymai su darbo rezultatais.

Maketo techninis aprašas – gaminio konstrukcijos dokumentas, kuriame aprašyta gaminio konstrukcija, veikimo principas, pateikti gaminio racionalaus naudojimo patarimai. Maketo techninis aprašas ir laboratorinių darbų aprašymai įforminami kaip ir baigiamasis projektas, įrašami į atskirą aplankalą ir lieka laboratorijoje kartu su maketu. Maketo techninio aprašo antraštinio lapo pavyzdys pateiktas 9 priede.

5. INFORMACIJOS ŠALTINIŲ CITAVIMAS IR JŲ SĄRAŠO SUDARYMAS

Studijų procese privaloma laikytis akademinės etikos principų, kurie dažnai pažeidžiami plagijuojant kūrinius. Plagijavimas – tai svetimų idėjų, tekstų pasisavinimas, nenurodant jų autoriaus ir pateikimas kaip savų. Netaisyklingas citavimas, kai šaltinis nurodomas netinkamai, taip pat yra laikomas akademinės etikos pažeidimu.

Siekiant išvengti plagijavimo atvejų, būtina tinkamai nurodyti visus rašto darbe naudotus šaltinius ir juos pateikti pagal nustatytus citavimo reikalavimus. Vilniaus kolegijos studentų rašto darbuose, baigiamuosiuose projektuose taikomas APA citavimo stilius, pritaikytas pagal Kolegijoje nustatytas studijų rašto darbų rengimo normas bei lietuvių kalbos taisykles. Surasta informacija gali būti cituojama keliais būdais: pateikiant tikslias citatas arba tekstą perfrazuojant.

Visus projekte cituojamus šaltinius privaloma pateikti literatūros ir kitų šaltinių sąrašė. Atitinkamai visi literatūros sąrašė pateikti šaltiniai turi būti paminėti BP tekste. Informacijos šaltinių sąrašas pateikiamas atskirame lape, šaltinius numeruojant arabiškais skaitmenimis. Plačiau žiūrėkite Vilniaus kolegijos bibliotekos ([n.d.a](#)), ([n.d.b](#)) elektroninius išteklius, Bendruosius studijų rašto darbų reikalavimus ([Aktas et al., 2023](#)), Elektronikos ir informatikos fakulteto bendruosius studijų rašto darbų reikalavimus ([Gžegoževskė et al., 2023](#)).

6. BAIGIAMOJO PROJEKTO GYNIMAS

6.1. Gynimas katedros posėdyje

Gynimui katedros posėdyje diplomantas pateikia visiškai užbaigto baigiamojo projekto aprašo su brėžiniais elektroninę versiją .pdf formatu, veikiančią maketą (jei tai buvo nurodyta užduotyje), jo techninį aprašą (jei tai buvo nurodyta užduotyje) .pdf formatu ir parengtą pateiktį .pptx formatu. BP vadovas ir atskirų dalių konsultantai turi patvirtinti, kad darbas atitinka visus Vilniaus kolegijos galiojančiuose metodiniuose nurodymuose aprašytus reikalavimus.

BP gynimui katedros posėdyje dekanas įsakymu sudaroma 3 atitinkamos studijų krypties dėstytojų komisija (toliau – Katedros komisija). Tuo atveju, kai studentas, dalyvaudamas mainų programoje, BP rengia užsienio aukštojoje mokykloje, įmonėje, įstaigoje, organizacijoje ar studijuoja nuotoliniu būdu, ar kitais atvejais leidus fakulteto dekanui, BP ginti gali nuotoliniu būdu, o gynimas turi būti įrašomas.

Gynimo katedroje metu diplomantas pristato savo baigiamąjį projektą (prieš tai kartu su vadovu aptaręs 10-15 min. trukmės pranešimą), atsako į katedros narių pateiktus klausimus ir demonstruoja maketo veikimą. Jei maketas veikia ir jis atitinka baigiamojo projekto užduoties reikalavimus, Katedros komisijos nariai surašo maketo tikrinimo aktą (12 priedas) ir pasirašo. Maketo tikrinimo aktas įkeliamas į baigiamojo projekto aprašo galą.

Vadovaujantis Katedros komisijos nutarimu, diplomantams, kurių BP atitinka fakulteto dekanas patvirtintus metodinius nurodymus ir Bendrųjų studijų rašto darbų rengimo reikalavimus, suteikiama prieiga įkelti BP į elektroninę sutapties atpažinimo sistemą. **Fakulteto dekanas patvirtintų metodinių nurodymų ir Bendrųjų studijų rašto darbų rengimo reikalavimų neatitinkantys BP laikomi neparengtais nustatytu laiku.**

Patalpintas į elektroninę sutapties atpažinimo sistemą BP automatiškai pateikiamas savarankiškumo patikrai. Sugeneruojama BP sutapties ataskaita, kurią BP vadovas turi peržiūrėti per tris darbo dienas. Išvadą apie sutapties patikrinimą BP vadovas suformuluoja BP vadovo atsiliepime (13 priedas), taip pat įvertindamas ir studento savarankiškumą, iniciatyvumą bei darbo nuoseklumą, ir pateikia katedrai.

Katedra, atsižvelgdama į BP vadovo atsiliepimą, protokoliniu sprendimu leidžia/neleidžia ginti BP viešai BP gynimo komisijos posėdyje.

Leidimas ginti baigiamuosius projektus ir recenzentų skyrimas tvirtinamas fakulteto dekanas įsakymu. Recenzentui priskirti recenzavimui BP pateikiami Kolegijos nurodytose elektroninėse failų talpyklose. Recenzentas privalo turėti ne žemesnę kaip magistro kvalifikacinę laipsnį arba jam prilygintą išsilavinimą ir kurio profesinė ir (ar) mokslinė veikla susijusi su konkrečia studijų kryptimi. Recenzentai parengia recenziją (14 priedas), kurią katedros vedėjui atsiunčia el. paštu ne vėliau nei likus 1 darbo dienai iki gynimo. Studentas privalo susipažinti su savo BP recenzija ne vėliau nei likus

1 darbo diena iki viešo gynimo BP gynimo komisijos posėdyje ir parengti atsakymus į recenzento iškeltus klausimus.

6.2. Gynimas BP gynimo komisijos posėdyje

Baigiamuosius projektus vertina direktoriaus įsakymu sudaryta baigiamųjų projektų gynimo komisija (toliau – Komisija) iš 3 arba 5 asmenų. Du trečdalius Komisijos narių turi sudaryti darbdavių atstovai, turintys ne žemesnį kaip magistro laipsnį. Vienas iš darbdavių atstovų minėtu direktoriaus įsakymu skiriamas Komisijos pirmininku. Komisijos posėdžius protokoluoja direktoriaus paskirtas Komisijos sekretorius. Jei BP ginamas nuotoliniu būdu, gynimas turi būti įrašomas.

BP ginami Komisijos posėdyje BP viešo gynimo tvarkaraštyje numatytu laiku. Tvarkaraštį rengia studijų programą kuruojanti katedra, tvirtina dekanas. Tvarkaraštis skelbiamas ne vėliau nei likus 5 d. d. iki BP viešo gynimo. Iki Komisijos posėdžio pradžios skelbiama diplomantų gynimo eilė.

Prieš viešojo gynimo posėdį Komisija susipažįsta su BP, BP vadovų atsiliepimai, BP recenzijomis, BP vertinimo kriterijais, dekanų įsakymu, leidžiančiu ginti BP Komisijoje.

Projektui pristatyti ir aiškinti skiriama 10-15 min. Pristatymo metu diplomantas turi pagrįsti projekto aktualumą, nurodyti uždavinius, kuriuos jis sprendė, sprendimų originalumą ir pateikti išvadas ir pasiūlymus.

7. BAIGIAMOJO PROJEKTO VERTINIMAS

Pagrindinis baigiamojo projekto vertinimo tikslas – nustatyti studentų profesinių kompetencijų ir studijų rezultatų pasiekimų lygį.

Baigiamasis projektas vertinamas balais pagal dešimties balų skalę vadovaujantis šiais kriterijais:

- 1. Įvertinimas 9-10 balų:** darbo tikslas ir uždaviniai yra priimtini ir aiškiai suformuluoti; darbe pademonstruotos profesinės kompetencijos ir studijų rezultatai numatyti studijų programoje; pateikti originalūs arba keli priimtini išsikeltų problemų sprendimo variantai ir argumentuotai atrinkti optimaliausi; taikyti įvairūs adekvatūs teoriniai modeliai bei analizės metodai; gauti rezultatai tarpusavyje palyginti; pademonstruotos visapusiškos teorinės žinios; darbo rezultatai gali turėti praktinę reikšmę, o jų taikymas duoti naudą; išvados yra argumentuotos, konkrečios, apima visus darbo tikslus ir juos atitinka; projektas parašytas be kalbos klaidų ir įformintas pagal nustatytus reikalavimus.
- 2. Įvertinimas 7-8 balais:** darbo tikslas ir uždaviniai yra priimtini; darbe pademonstruotos profesinės kompetencijos ir studijų rezultatai numatyti studijų programoje; problemų sprendimai yra priimtini ir argumentuoti; taikyti adekvatūs teoriniai modeliai ir analizės metodai; pademonstruotos geros teorinės žinios; darbo rezultatai ir išvados yra priimtini, apima visus darbo tikslus ir juos atitinka; projektas įformintas pagal nustatytus reikalavimus.
- 3. Įvertinimas 5-6 balais:** darbo tikslas ir uždaviniai iš esmės yra priimtini; darbe pademonstruotos profesinės kompetencijos ir studijų rezultatai numatyti studijų programoje; problemos iš esmės išspręstos; taikyti priimtini teoriniai modeliai ir analizės metodai; pademonstruotos minimalios būtinosios teorinės žinios; darbo rezultatai ir išvados yra iš esmės priimtini ir atitinka jo tikslus; projektas įformintas pagal nustatytus reikalavimus.

Vertinant baigiamuosius projektus, atsižvelgiama į studento gebėjimą kvalifikuotai pristatyti projektą, įtikinamai pagrįsti darbo paskirtį ir reikšmę, paaiškinti projektuojamo objekto ir programos struktūrą, darbo principus, pademonstruoti sukurto maketo ir programos veikimą, aiškiai, nuosekliai, taisyklinga kalba reikšti mintis, naudoti mokslo terminus, naudotis įvairiarūšiais informacijos šaltiniais, analizuoti ir spręsti praktines problemas, susisteminti ir apibendrinti surinktą informaciją, dalykiškai ginti savo nuomonę, logiškai ir motyvuotai atsakyti į Komisijos pateiktus klausimus.

Komisija, pasibaigus gynimui, BP svarsto ir vertina uždarame Komisijos posėdyje. Kiekvienas Komisijos narys projektus vertina balu. Galutinį įvertinimą sudaro visų Komisijos narių ir recenzento

įvertinimų vidurkis. Po posėdžio Komisija studentus su BP įvertinimu supažindina kiekvieną individualiai.

Komisijos sprendimas dėl BD įvertinimo yra galutinis ir apeliacine tvarka neskundžiamas.

Studentas dėl galimo BP gynimo procedūros pažeidimo ne vėliau kaip kitą darbo dieną po BP gynimo gali kreiptis raštu į dekaną su atitinkamu prašymu.

Studentas, dėl svarbių priežasčių (liga, gimdymas, nelaimingas atsitikimas, šeimos nario mirtis) negalėjusiems numatytu laiku parengti ir ginti BP, jų prašymu dekanu įsakymu BP gynimas gali būti atidėtas iki kito Komisijos posėdžio.

Studentai, neparengę BP nustatytu laiku, neatvykę į BP gynimą be svarbios priežasties, neapgynę BP ar kurių BP nustatomas plagiatas yra braukiami iš studentų sąrašų.

INFORMACIJOS ŠALTINIŲ SĄRAŠAS

1. Aktas, D., Baltrūnienė, V., Blaževičienė, K., Kubilienė, E., Liepuonienė, R., Miakinkovienė, R., Neverbickaitė, D., Kačinė, D., Kačinė-Vrubliauskienė, D., Sindaravičienė, N., & Žėkienė, D. (2023). *Bendrieji studijų rašto darbų reikalavimai: metodinė priemonė*. Vilniaus kolegija. https://www.viko.lt/wp-content/uploads/sites/8/2023/01/Bendrieji-studiju-rasto-darbu-reikalavimai_NAUJAS_nuo-2023-01-30.pdf
2. Gžegoževskė, L., Kirdeikienė, A., Mačėnienė, J., Neverbickaitė, D., & Zailskas, J. (2023). *Elektronikos ir informatikos fakulteto bendrieji studijų rašto darbų reikalavimai*. Vilniaus kolegija. <https://eif.viko.lt/media/uploads/sites/5/2015/03/Bendrieji-studiju-rasto-darbu-reikalavimai2023.pdf>
3. *Lietuvos Respublikos atliekų tvarkymo įstatymas 1998 m. liepos 01 d. Nr. VIII-787*. (1998). <https://e-seimas.lrs.lt/portal/legalAct/lt/TAD/TAIS.59267/asr>
4. *Lietuvos Respublikos mokslo ir studijų įstatymas 2009 m. balandžio 30 d. Nr. XI-242*. (2009). <https://e-seimas.lrs.lt/portal/legalAct/lt/TAD/TAIS.343430/asr>
5. *Vilniaus kolegijos baigiamųjų darbų (projektų) rengimo ir gynimo tvarkos aprašas, patvirtintas 2022 m. spalio 12 d. Vilniaus kolegijos Akademinės tarybos nutarimu Nr. AT N-12*. (2022). Vilniaus kolegija. https://www.viko.lt/wp-content/uploads/sites/8/2022/10/BD_tvarkos_aprasas_2022-10-12_GALUTINIS.pdf
6. Vilniaus kolegijos biblioteka (n.d.a). *APA citavimo stilius* <https://biblioteka.viko.lt/apa-citavimo-stilius/>
7. Vilniaus kolegijos biblioteka (n.d.b). *Literatūros sąrašo pavyzdys*. [https://biblioteka.viko.lt/media/uploads/sites/25/2020/02/Literatūros-sąrašo-pavyzdys.pdf](https://biblioteka.viko.lt/media/uploads/sites/25/2020/02/Literaturos-saraso-pavyzdys.pdf)
8. *Vilniaus kolegijos studijų tvarka, patvirtinta 2024 m. birželio 5 d. Vilniaus kolegijos Akademinės tarybos nutarimu Nr. AT N-7*. (2024). Vilniaus kolegija. https://www.viko.lt/wp-content/uploads/sites/8/2024/07/VIKO_Studiju_tvarka_2024.pdf

PRIEDAI

1 PRIEDAS. BAIGIAMOJO PROJEKTO UŽDUOTIES PAVYZDYS

VILNIAUS KOLEGIJA ELEKTRONIKOS IR INFORMATIKOS FAKULTETAS

BAIGIAMOJO PROJEKTO UŽDUOTIS

Duota **Kompiuterių inžinerijos** studijų programos **KS...** grupės studentui

VARDENIUI PAVARDENIUI

20.. m.mėn. ... d.

Baigiamojo projekto tema:

TEMA

THEME

Baigiamojo projekto baigimo data **20.. m. sausio mėn. ... d.**

Baigiamojo projekto duomenys, reikalavimai

Baigiamojo projekto duomenys ir reikalavimai pateikti užduoties priede.

Baigiamuoju projektu įrodyti, kad įgijote kompetencijas ir pasiekėte studijų rezultatus, numatytus studijų programoje.

Baigiamajam projektui ginti pateikti elektroninę projekto aprašymo su brėžiniais versiją bei pademonstruoti maketo veikimą.

Baigiamojo projekto sandara

Antraštinis lapas lietuvių ir anglų kalbomis

Kompiuterių inžinerijos studijų programos tikslas, profesinės kompetencijos ir studijų rezultatai

Santrumpų sąrašas

Baigiamojo projekto žiniaraštis

Santrauka lietuvių ir anglų kalbomis

Turinys

Lentelių ir paveikslų sąrašai

Įvadas. Projekto tikslas ir uždaviniai

1. Informacijos šaltinių apžvalga

2. Analitinė dalis

2.1. Panašios paskirties gaminių, įtaisų, įrenginių, įrangos, aparatūros, sistemų ir (ar) technologijų apžvalga (įrašyti konkrečiai)

2.2. Užduoties analizė ir inžinerinio sprendimo parinkimas

3. Projektinė dalis

3.1. Sandaros schemos sudarymas, veikimo principas

3.2.

3.3.

4. Eksperimentinė dalis

4.1.

4.2.

5. **Gedimų prognozavimas, paieškos ir taisymo metodika**
6. **Darbu sauga ir aplinkosauga**
7. **Ekonominė dalis**
8. **Darbo rezultatų apibendrinimas, išvados ir pasiūlymai**

Informacijos šaltinių sąrašas

Baigiamojo projekto priedai

Grafinė dalis

1. Sandaros schema

2.

3.

4. ...

Veikiantis maketas

Maketo tikrinimo aktas

Diplomantas

Vardas Pavardė

Baigiamojo projekto vadovas

Pareigos Vardas Pavardė

SUDERINTA

**Elektronikos ir kompiuterių inžinerijos
katedros vedėjas**

Pareigos Vardas Pavardė

BAIGIAMOJO PROJEKTO KONSULTANTAI

Techninės dalies

Pareigos Vardas Pavardė

Brėžinių ir kt. grafinės projekto dalies

Pareigos Vardas Pavardė

Ekonominės dalies

Pareigos Vardas Pavardė

Anglų kalbos

Pareigos Vardas Pavardė

Pagrindinio brėžinio numeris: **VK6531EX064 XXX**

2 PRIEDAS. BAIGIAMOJO PROJEKTO UŽDUOTIES PRIEDO PAVYZDYS

BAIGIAMOJO PROJEKTO UŽDUOTIES PRIEDAS

Baigiamojo projekto tema:

PROJEKTO TEMA

PROJECT THEME

Diplomantas:

VARDENIS PAVARDENIS

Baigiamojo projekto tikslas:

Suprojektuoti, sukonstruoti ir ištirti veikiantį ..., skirtą

TECHNINIAI DUOMENYS

TECHNINIS PARAMETRAS	PARAMETRO VERTĖ
Maitinamas iš tinklo	$\sim (230 \pm 11,5) \text{ V}$, 50 Hz
Maksimali naudojama srovė	ne daugiau 25 mA
Dažnio matavimo paklaida	ne daugiau $\pm 1 \%$;
Dažnio matavimo ribos	nuo 10 Hz iki 1 MHz

EKSPLOATACIJOS SĄLYGOS

Aplinkos temperatūra nuo 5 °C iki 40 °C, santykinė oro drėgmė – iki 80 %, kai temperatūra 25 °C, atmosferos slėgis nuo 84 kPa iki 106 kPa. Prietaisas skirtas naudoti

Baigiamojo projekto vadovas

(parašas)

pareigos Vardas Pavardė

**3 PRIEDAS. KOMPIUTERIŲ INŽINERIJOS STUDIJŲ PROGRAMOS TIKSLAS,
KOMPETENCIJOS IR REZULTATAI**

**KOMPIUTERIŲ INŽINERIJOS STUDIJŲ PROGRAMOS TIKSLAS,
PROFESINĖS KOMPETENCIJOS IR STUDIJŲ REZULTATAI**

Studijų programos tikslas – parengti aukštos kvalifikacijos kompiuterių inžinerijos profesinius bakalaurus, gebančius projektuoti, kurti, diegti, testuoti, administruoti ir prižiūrėti kompiuterių, telekomunikacijų ir robotines sistemas.

STUDIJŲ PROGRAMOS REZULTATAI

Nr.	Studijų pakopos studijų rezultatai	Studijų programos rezultatai
A.	Žinios ir jų taikymas	1.1. Gebėti taikyti įgytas žinias praktinėje veikloje priimant sprendimus ir vertinant rezultatus
B.	Gebėjimai atlikti tyrimus	2.1. Gebėti analizuoti kompiuterių, telekomunikacijų ir robotines sistemas sprendžiant inžinerinius uždavinius
		2.2. Gebėti analizuoti naujausių technologijų taikymo galimybes
		2.3. Gebėti analizuoti ir taikyti duomenų apdorojimo algoritmus
		2.4. Gebėti įvertinti rinkos pokyčius ir priimti sprendimus
C.	Specialieji gebėjimai	3.1. Gebėti projektuoti ir įgyvendinti algoritmus pasirinktomis programinėmis priemonėmis
		3.2. Diegti ir derinti specialiąją programinę įrangą
		3.3. Gebėti analizuoti, parinkti ir pritaikyti kompiuterinių, telekomunikacinių ir robotinių sistemų saugos sprendimus
		3.4. Gebėti sudaryti ir modeliuoti kompiuterinių, telekomunikacinių ir robotinių sistemų schemas, naudojant tinkamą programinę įrangą.
		3.5. Gebėti projektuoti ir kurti kompiuterių sistemas ir tinkus (spec. 1)
		3.6. Gebėti diegti ir testuoti kompiuterių sistemas ir tinklus (spec. 1)
		3.7. Gebėti administruoti kompiuterių sistemas ir tinklus (spec. 1)
		3.8. Gebėti projektuoti ir kurti telekomunikacijų sistemas (spec. 2)
		3.9. Gebėti diegti ir testuoti telekomunikacijų sistemas (spec. 2)
		3.10. Gebėti prižiūrėti ir tobulinti telekomunikacijų sistemas (spec. 2)
		3.11. Gebėti projektuoti ir kurti robotines sistemas (spec. 3)
		3.12. Gebėti diegti ir testuoti robotines sistemas (spec. 3)
		3.13. Gebėti prižiūrėti ir tobulinti robotines sistemas (spec. 3)
D.	Socialiniai gebėjimai	4.1. Gebėti argumentuoti savo požiūrį profesinėje diskusijoje.
		4.2. Gebėti dirbti komandoje, organizuoti veiklas
E.	Asmeniniai gebėjimai	5.1. Gebėti bendrauti ir aiškiai perteikti profesines žinias valstybine ir užsienio kalbomis
		5.2. Gebėti parinkti ir taikyti programinę įrangą inžinerinių uždavinių sprendimui.
		5.3. Gebėti savarankiškai studijuoti, tobulinti savo žinias, suprasti inžinerinių sprendimų poveikį visuomenei ir aplinkai

4 PRIEDAS. BAIGIAMOJO PROJEKTO TEMOS REGISTRAVIMO LAPAS

**VILNIAUS KOLEGIJOS
ELEKTRONIKOS IR INFORMATIKOS FAKULTETAS
BAIGIAMOJO PROJEKTO TEMOS REGISTRAVIMO LAPAS**

Studentas (-ė)

Akademinė grupė

Baigiamojo projekto vadovas

Baigiamojo projekto tema:

Lietuvių kalba –

Anglų kalba –

**Baigiamojo projekto baigimo
data:**

Baigiamojo projekto problema:

Baigiamojo projekto tikslas:

**Preliminarūs baigiamojo
projekto uždaviniai ir turinio
planas:**

Studentas

(parašas) (Vardas, Pavardė)

Baigiamojo projekto vadovas (-ė)

(parašas) (Vardas, Pavardė)

Tema užregistruota:

(data)

Katedros vedėjas (-a)

(parašas) (Vardas, Pavardė)

5 PRIEDAS. BAIGIAMOJO PROJEKTO ANTRAŠTINIS LAPAS LIETUVIŲ KALBA



**VILNIAUS KOLEGIJA¹
ELEKTRONIKOS IR INFORMATIKOS FAKULTETAS**

BAIGIAMOJO PROJEKTO PAVADINIMAS⁴

**BAIGIAMASIS PROJEKTAS³
BP 6531EX064 KSXXX**

DIPLOMANTAS (-Ė)

VARDAS PAVARDĖ³

20...-01-...

VADOVAS (-Ė)

VARDAS PAVARDĖ³

20...-01-...

20xx⁵

¹ Times New Roman, 14 p., didžiosios raidės

² TimesNew Roman, 12 pt., didžiosios raidės

³ TimesNew Roman, 14 pt.

⁴ TimesNew Roman, 14 pt., didžiosios raidės, pajuodintas šriftas

⁵ TimesNew Roman, 12 pt.

6 PRIEDAS. BAIGIAMOJO PROJEKTO ANTRAŠTINIS LAPAS ANGLŲ KALBA



**VILNIAUS KOLEGIJA/HIGHER EDUCATION INSTITUTION¹
FACULTY OF ELECTRONICS AND INFORMATICS**

FINAL PROJECT THEME⁴

**FINAL PROJECT³
FP 6531EX064KSXXX**

UNDERGRADUATE

NAME SURNAME³

.../...../20...

SUPERVISOR

NAME SURNAME³

.../...../20...

20xx⁵

¹ TimesNew Roman, 14 pt., didžiosios raidės

² TimesNew Roman, 12 pt., didžiosios raidės

³ TimesNew Roman, 14 pt.

⁴ TimesNew Roman, 14 pt., didžiosios raidės, pajuodintas šriftas

⁵ TimesNew Roman, 12 pt.

SANTRAUKA

Vilniaus kolegija

Elektronikos ir informatikos fakultetas

Elektronikos ir kompiuterių inžinerijos katedra

Studijų programa: Kompiuterių inžinerija, valstybinis kodas – 6531EX064

Data: 20..-01-..

Baigiamojo projekto tema: **PAVADINIMAS**

Diplomantas (-ė) **VARDAS PAVARDĖ**

Vadovas (-ė) **VARDAS PAVARDĖ**

Santrauka – tai sutrumpintas profesinio bakalauro baigiamojo projekto esmės išdėstymas. Santrauka rašoma taip, kad joje pateikta informacija leistų skaitytojui susidaryti nuomonę apie projekto turinį, esmę ir gautus rezultatus. Diplomantas, rašydamas Santrauka, turi glaustai nurodyti baigiamojo projekto tikslą, atskleisti projekto turinį ir pateikti pagrindinius pasiektus baigiamojo projekto rezultatus, išvadas ir siūlymus. Paprastai Santraukos apimtis yra 1 puslapio.

Baigiamąjį projektą sudaro.....dalys: įvadas,....., išvados ir siūlymai, literatūros ir kitų šaltinių sąrašas.

Projekto apimtis – ... p. teksto be priedų, ... iliustracijos, ... lentelės, ... bibliografiniai šaltiniai, ... brėžiniai.

Atskirai pridedami projekto priedai.

Reikšminiai žodžiai: pateikiamos 3-5 pagrindinės sąvokos.

SUMMARY

Vilniaus kolegija/ Higher Education Institution

Faculty of Electronics and Informatics

Department of Electronics and Computer Engineering

Study Programme: Computer Engineering, state code– 6531EX064

Date: ../01/20..

Final Project Theme: **THEME**

Undergraduate **NAME SURNAME**

Supervisor **NAME SURNAME**

Aim and objectives, main solutions and results, conclusions.

Structure: introduction,....., conclusions and suggestions, references.

Thesis consist of:p. text without appendixes, ...pictures, ...tables, ...bibliographical entries.

Appendixes included.

Keywords:

9 PRIEDAS. SANTRUMPŲ IR TERMINŲ PAAIŠKINIMŲ SĄRAŠO PAVYZDYS

SANTRUMPŲ IR TERMINŲ PAAIŠKINIMŲ SĄRAŠAS

DC – analoginis skaitmeninis keitiklis (angl. *Analog-to-Digital converter*)

BER – klaidingų bitų rodiklis (angl. *Bit Error Ratio*)

C/N – nešlio ir triukšmo signalų santykis (angl. *Carrier to Noise Ratio*)

DVB – skaitmeninis vaizdo transliavimas (angl. *Digital Video Broadcast*)

IEEE – Elektros ir Kompiuterių inžinerijos institutas (angl. *Instituto of Electrical and Electronical Engineering*)

MP3 – garso signalo skaitmeninio kodavimo sistema (angl. *MPEG-2 Audio Layer 3*)

QAM – kvadratūrinė amplitudės moduliacija (angl. *Quadrature Amplitude Modulation*)

LENTELIŲ SĄRAŠAS

1.1 lentelė. Stiprintuvo pagrindiniai parametrai	5
4.1 lentelė. Aukštųjų dažnių filtro tyrimo rezultatai.....	26
6.1 lentelė. Komplektavimo gaminiai ir pirktos detalės.....	32
6.2 lentelė. Darbo užmokesčio apskaičiavimas.....	35
6.3 lentelė. Savikainos ir kainos kalkuliacija.....	36

PAVEIKSLŲ SĄRAŠAS

2.1 pav. Žemųjų dažnių ketvirtos eilės Beselio filtro principinė elektros schema.....	8
2.2 pav. Žemųjų dažnių ketvirtos eilės Beselio filtro dažninė amplitudės charakteristika.....	9
2.3 pav. Filtrų laboratorinio maketo sandaros schema.....	14
3.1 pav. Žemųjų dažnių filtro principinė elektros schema.....	16
3.2 pav. Maitinimo šaltinio principinė elektros schemas.....	21
4.1 pav. Filtrų dažninės amplitudės charakteristikos.....	31

MAKETO TIKRINIMO AKTAS

Komisija:

1.
2.
3.

Patikrino diplomantomaketą

Tema

ir nustatė

.....

Trūkumai.....

Komisija:

1.
2.
3.

13 PRIEDAS. BAIGIAMOJO PROJEKTO VADOVO ATSILIEPIMAS

**VILNIAUS KOLEGIJOS
ELEKTRONIKOS IR INFORMATIKOS FAKULTETAS
ELEKTRONIKOS IR KOMPIUTERIŲ INŽINERIJOS KATEDRA**

BAIGIAMOJO PROJEKTO VADOVO ATSILIEPIMAS

Studijų programa: „.....“, valstybinis kodas

Diplomantas (-ė)

(vardas, pavardė)

Baigiamojo projekto tema

Baigiamojo projekto autoriaus savarankiškumas, iniciatyva, darbo rengimo nuoseklumas

Baigiamasis darbas tinkamas ginti Baigiamųjų darbų gynimo komisijos posėdyje/ netinkamas ginti Baigiamųjų darbų gynimo komisijos posėdyje dėl plagiatų faktų nustatymo.

Nustatyta sutaptis su kitais darbais sudaro ... procentų viso darbo, iš jų:

sutaptis su vienu šaltiniu – ... procentų viso darbo;

sutaptis su kitais to paties studento studijų rašto darbais sudaro ... procentų viso darbo;

sutaptis su kitų studentų to paties jungtinio darbo autorių darbais sudaro ... procentų viso darbo.

Baigiamojo projekto
vadovas

.....
(parašas)

.....
(vardas, pavardė)

.....
(darbovietė)

.....
(pareigos)

.....
(data)

14 PRIEDAS. BAIGIAMOJO PROJEKTO RECENZIJĄ

**VILNIAUS KOLEGIJA
ELEKTRONIKOS IR INFORMATIKOS FAKULTETAS
ELEKTRONIKOS IR KOMPIUTERIŲ INŽINERIJOS KATEDRA**

BAIGIAMOJO PROJEKTO RECENZIJĄ

Projekto tema -----

Projekto autorius -----
(vardas, pavardė)

Recenzentas
(vardas, pavardė, darbovietė, pareigos, pedagoginis vardas, mokslinis laipsnis)

Baigiamojo projekto tikslas, uždaviniai, problemos sprendimas

Analitinės dalies vertinimas

Projektinės dalies vertinimas

Ekonominės dalies vertinimas

Projekto rezultatai ir išvados

Baigiamojo projekto praktinė reikšmė (pritaikymo galimybės)

Kalbos taisyklingumas

Projekto privalumai

Projekto trūkumai

Klausimai projekto autoriui

Baigiamojo projekto vertinimas (dešimties balų sistemoje) -----
(įrašyti)

(data)

(parašas, vardas, pavardė)

**15 PRIEDAS. ATSILIEPIMAS APIE BAIGIAMĄJĮ PROJEKTĄ, ATLIKTĄ PAGAL
ĮMONĖS UŽSAKYMĄ**

ĮMONĖS REKVIZITAI

Vilniaus kolegijos
Elektronikos ir informatikos fakulteto
Elektronikos ir kompiuterių inžinerijos katedrai

ATSILIEPIMAS

20__ m. _____ d.
Vilnius

Patvirtiname, kad Elektronikos inžinerijos studijų programos studentas(-ė)
....., baigiamajame
projekte

(vardas, pavardė)

.....
(Baigiamojo projekto pavadinimas)
sprendė įmonei aktualią problemą pagal įmonės užsakymą.

Pareigybė

Parašas

Vardas, Pavardė

GRAFINĖ DALIS (SPECIALIZACIJA 1)
KOMPIUTERIŲ SISTEMŲ IR TINKLŲ ADMINISTRAVIMAS

16 PRIEDAS. BAIGIAMOJO PROJEKTO ŽINIARAŠČIO PAVYZDYS

Formatas	Žymėjimas	Pavadinimas			Lapų sk.	Kiekis	Pastabos	
		<u>Tekstiniai dokumentai</u>						
A4	BP 6531EX064 KSXXX AR	Aiškinamasis raštas			50	1		
		<u>Brėžiniai</u>						
A3	VK 6531EX064 XXX 01	ELEKTRĖNŲ SAVIVALDYBĖS ADMINISTRACIJOS KOMPIUTERIŲ TINKLO MODERNIZAVIMAS Kompiuterių tinklo sandaros schema			1	1		
A3	VK 6531EX064 XXX 02	ELEKTRĖNŲ SAVIVALDYBĖS ADMINISTRACIJOS KOMPIUTERIŲ TINKLO MODERNIZAVIMAS Kompiuterių tinklo loginė schema			1	1		
A4	VK 6531EX064 XXX 03	ELEKTRĖNŲ SAVIVALDYBĖS ADMINISTRACIJOS KOMPIUTERIŲ TINKLO MODERNIZAVIMAS Prieigos tinklo fizinio lygmens įrangos ir sujungimo vietų išdėstymo schema			2	1		
A4	VK 6531EX064 XXX 04	ELEKTRĖNŲ SAVIVALDYBĖS ADMINISTRACIJOS KOMPIUTERIŲ TINKLO MODERNIZAVIMAS Įrangos išdėstymo savivaldybės komutacinėje spintoje schema			1	1		
					VK 6531EX064 XXX BŽ			
Keit.	Lapas	Dokumento Nr.	Parašas	Data				
Diplomantas								
Vadovas					BAIGIAMOJO PROJEKTO PAVADINIMAS Baigiamojo projekto žiniaraštis	Raidė	Lapas	Lapų
Graf. kons.						BP	1	1
Tech. kons.								
Ekon. kons.								
Anglų kons.								
Kat. vedėjas								
Recenzentas					KSXXX			

17 PRIEDAS. KOMPIUTERIŲ TINKLO SANDAROS SCHEMAS PAVYZDYS

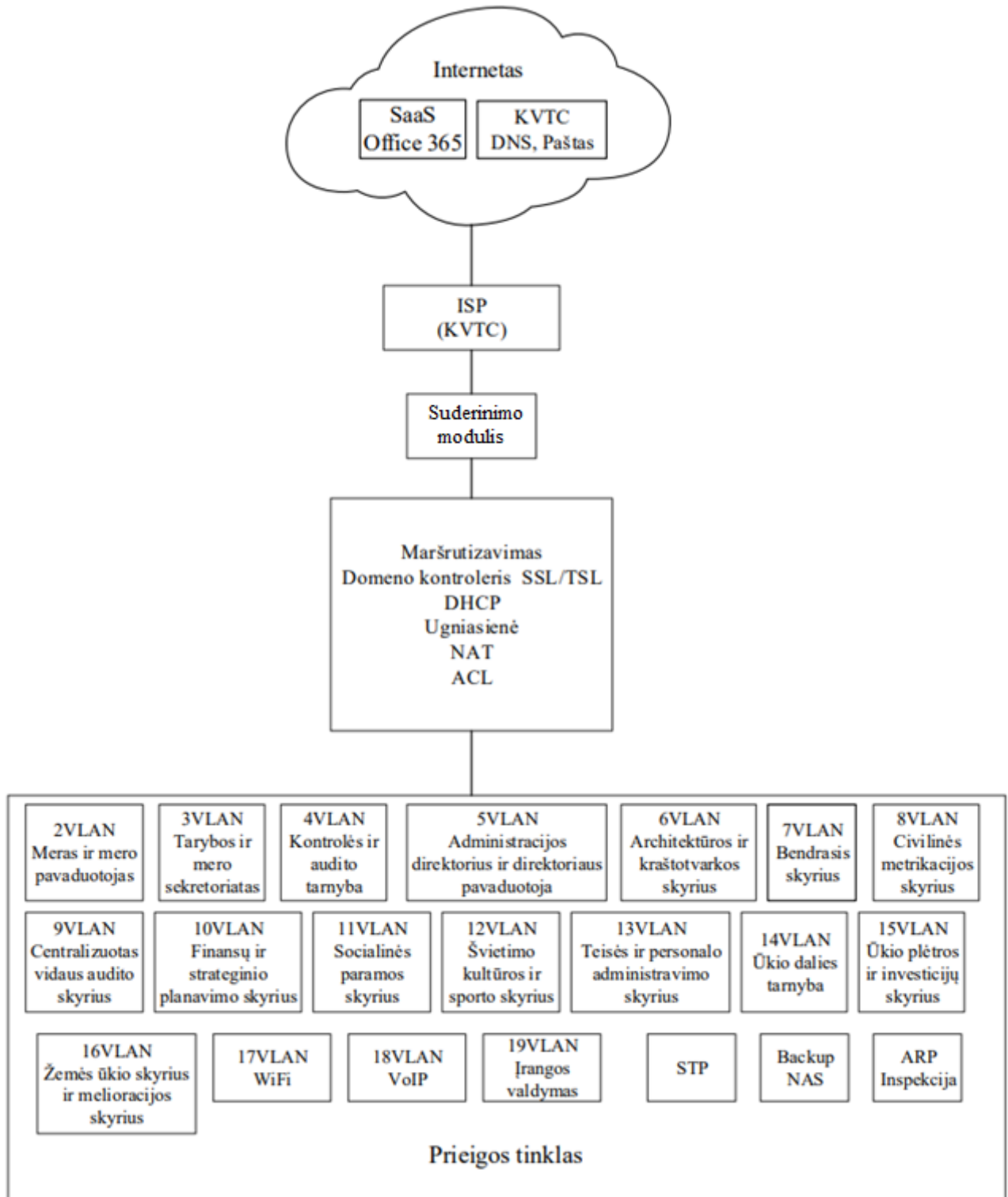

					VK 6531EX064 XXX 01			
Keit.	Lapas	Dokumento Nr.	Parašas	Data	ELEKTRŪNŲ SAVIVALDYBĖS ADMINISTRACIJOS KOMPIUTERIŲ TINKLO MODERNIZAVIMAS Kompiuterių tinklo sandaros schema	Raidė	Masė	Mastelis
Diplomantas						BP		
Vadovas						Lapas 1	Lapų 1	
Graf. kons.						KSXXX		
Tech. kons.								
Recenzentas								

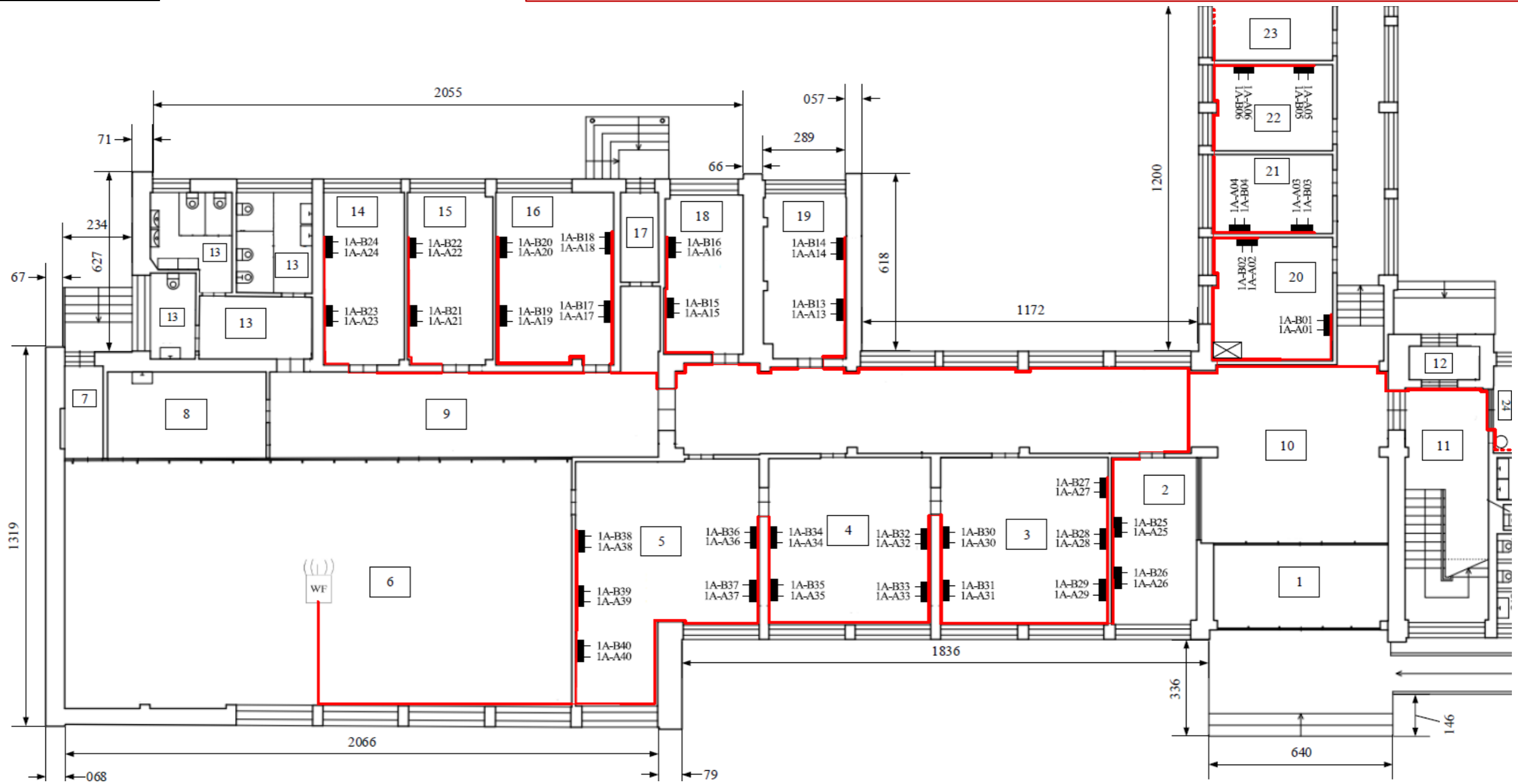

A1 DALIES EKSPLIKACIJA

Sutartiniai žymėjimai	
	RJ45 6 Cat. Kompiuterinis lizdas
	6 Cat. Komutacinė spinta
	UTP 6 Cat. kabelis
	Wi-Fi prieigos taškas
	SS vertikalus stovas į antrą aukštą

1	Tambūras	17,44 m ²	13	Koridorius, san. mazgai	30,19 m ²
2	100 Priimasis	17,19 m ²	14	110 Kabinetas	16,83 m ²
3	101 Kabinetas	33,93 m ²	15	109 Kabinetas	17,77 m ²
4	102 Kabinetas	32,75 m ²	16	108 Kabinetas	24,53 m ²
5	103 Kabinetas	44,48 m ²	17	Tambūras	4,12 m ²
6	104 Salė	151,08 m ²	18	107 Kabinetas	15,08 m ²
7	Tambūras	4,31 m ²	19	106 Kabinetas	16,29 m ²
8	Pagalbinė patalpa	16,55 m ²	20	111 Kabinetas	17,96 m ²
9	Koridorius	44,24 m ²	21	112 Kabinetas	11,55 m ²
10	Koridorius	139,03 m ²	22	113 Kabinetas	12,50 m ²
11	Koridorius	13,85 m ²	23	114 Salė	30,85 m ²
12	Tambūras	2,87 m ²	24	Koridorius	44,47 m ²

Keit.	Lapas	Dokumento Nr.	Parašas	Data	VK 6531EX064 XXX 03				
Diplomantas					ELEKTRĖNŲ SAVIVALDYBĖS ADMINISTRACIJOS KOMPIUTERIŲ TINKLO MODERNIZAVIMAS Prieigos tinklo fizinio lygmens įrangos ir sujungimo vietų išdėstymo schema				
Vadovas				Raidė				Masė	Mastelis
Graf. konsult.				BP					1:100
Tech. konsult.				Lapas 1				Lapų 1	
Recenzentas					KSXXX				

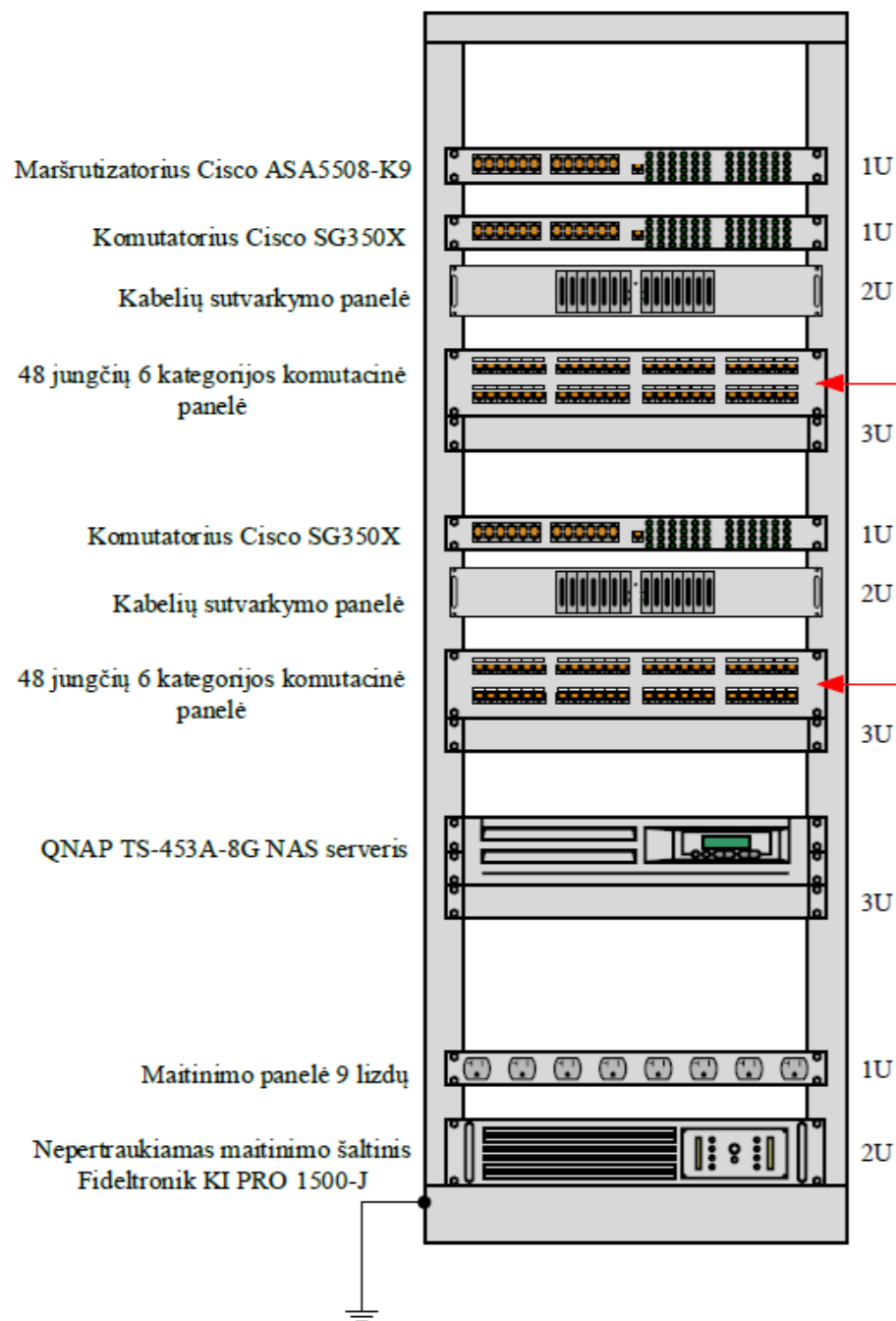

Kabėlių kiekis ir ilgis	2vnt x 6m	2vnt x 7,5m	2vnt x 11m	2vnt x 9m	2vnt x 15m	2vnt x 13m	2vnt x 23m	2vnt x 25m	2vnt x 30m
Patalpos numeris	A 111	A 111	A 112	A 112	A 113	A 113	A 106	A 106	A 107
Kabelio identifikatorius	1A-A01, B01	1A-A02, B02	1A-A03, B03	1A-A04, B04	1A-A05, B05	1A-A06, B06	1A-A13, B13	1A-A14, B14	1A-A15, B15
Lizdas patalpoje	■	■	■	■	■	■	■	■	■

Kabėlių kiekis ir ilgis	2vnt x 32,5m	2vnt x 37m	2vnt x 39m	2vnt x 38m	2vnt x 41m	2vnt x 41m	2vnt x 43m	2vnt x 43m	2vnt x 45m
Patalpos numeris	A 107	A 108	A 108	A 108	A 108	A 109	A 109	A 110	A 110
Kabelio identifikatorius	1A-A16, B16	1A-A17, B17	1A-A18, B18	1A-A19, B19	1A-A20, B20	1A-A21, B21	1A-A22, B22	1A-A23, B23	1A-A24, B24
Lizdas patalpoje	■	■	■	■	■	■	■	■	■

Kabėlių kiekis ir ilgis	2vnt x 12m	2vnt x 14 m	2vnt x 22m	2vnt x 20m	2vnt x 18m	2vnt x 26m	2vnt x 24m	2vnt x 32m	2vnt x 34m
Patalpos numeris	A 100	A 100	A 101	A 101	A 101	A 101	A 101	A 102	A 102
Kabelio identifikatorius	1A-A25, B25	1A-A26, B26	1A-A27, B27	1A-A28, B28	1A-A29, B29	1A-A30, B30	1A-A31, B31	1A-A32, B32	1A-A33, B33
Lizdas patalpoje	■	■	■	■	■	■	■	■	■

Kabėlių kiekis ir ilgis	2vnt x 46m	2vnt x 44m	2vnt x 50m	2vnt x 52m	2vnt x 66m	2vnt x 64m	2vnt x 62m	2vnt x 31m	2vnt x 29m
Patalpos numeris	A 102	A 102	A 103	A 103	A 103	A 103	A 103	A 115	A 115
Kabelio identifikatorius	1A-A34, B34	1A-A35, B35	1A-A36, B36	1A-A37, B37	2A-A38, B38	2A-A39, B39	2A-A40, B40	2A-A07, B07	2A-A08, B08
Lizdas patalpoje	■	■	■	■	■	■	■	■	■

Kabėlių kiekis ir ilgis	2vnt x 35m	2vnt x 33m	2vnt x 39m	2vnt x 37m	2vnt x 16m	2vnt x 16m	2vnt x 19m	2vnt x 19m	2vnt x 22m
Patalpos numeris	A 116	A 116	A 117	A 117	A 119	A 119	A 119	A 119	A 120
Kabelio identifikatorius	1A-A09, B09	1A-A10, B10	1A-A11, B11	1A-A12, B12	1A-A41, B41	1A-A42, B42	1A-A43, B44	1A-A44, B44	1A-A45, B45
Lizdas patalpoje	■	■	■	■	■	■	■	■	■

Kabėlių kiekis ir ilgis	2vnt x 25m	2vnt x 27 m	2vnt x 30m	2vnt x 32m	2vnt x 36m	2vnt x 32m	2vnt x 34m	2vnt x 37m	2vnt x 39m
Patalpos numeris	A 120	A 120	A 121	A 121	A 122	A 122	A 122	A 123	A 123
Kabelio identifikatorius	1A-A46, B46	1A-A47, B47	1A-A48, B48	1A-A49, B49	1A-A51, B51	1A-A52, B52	1A-A53, B53	1A-A54, B54	1A-A55, B55
Lizdas patalpoje	■	■	■	■	■	■	■	■	■

Kabėlių kiekis ir ilgis	2vnt x 38m	2vnt x 40m	2vnt x 44m	2vnt x 46m	2vnt x 48m	2vnt x 52m	2vnt x 54m
Patalpos numeris	A 123	A 123	A 124	A 124	A 125	A 125	A 125
Kabelio identifikatorius	1A-A56, B56	1A-A57, B57	1A-A58, B58	1A-A59, B59	1A-A60, B60	1A-A61, B61	1A-A62, B62
Lizdas patalpoje	■	■	■	■	■	■	■

VK 6531EX064 XXX 04						
Keit. Lapas	Dokumento Nr.	Parašas	Data			
Diplomantas				ELEKTRENŲ SAVIVALDYBĖS ADMINISTRACIJOS KOMPIUTERIŲ TINKLO MODERNIZAVIMAS Įrangos išdėstymo savivaldybės komutacinėje spintoje schema		
Vadovas						
Graf. konsult.						
Tech. konsult.						
Recenzentas						
				Raidė	Masė	Mastelis
				BP		
				Lapas 1	Lapų 1	
KSXXX						

GRAFINĖ DALIS (SPECIALIZACIJA 3)
ROBOTIKA

21 PRIEDAS. BAIGIAMOJO PROJEKTO ŽINIARAŠČIO PAVYZDYS					
Formatas	Žymėjimas	Pavadinimas	Lapų sk.	Kiekis	Pastabos
		<u>Tekstiniai dokumentai</u>			
A4	BP 6531EX064 KSXXX AR	Aiškinamasis raštas	50	1	
		<u>Brėžiniai</u>			
A3	VK 6531EX064 XXX E1	METALO DETEKTORIUS Sandaros schema	1	1	
A3	VK 6531EX064 XXX E1	P-N SANDŪROS TYRIMO STENDAS Sandaros schema	1	1	
A4	VK 6531EX064 XXX E4	ROBOTO KOJŲ VALDYMO SISTEMA Elektrinės grandinės jungimų schema	2	1	
A4	VK 6531EX064 XXX E4	ROBOTO KOJŲ VALDYMO SISTEMA Komponentų sąrašas	1	1	
A4	VK 6531EX064 XXX P	AUTOMATINIO KONVEJERIO AUKŠČIO REGULIAVIMO SISTEMA Pneumatinė schema	1	1	
A4	VK 6531EX064 XXX P	AUTOMATINIO KONVEJERIO AUKŠČIO REGULIAVIMO SISTEMA Komponentų sąrašas	1	1	
A4	VK 6531EX064 XXX EP	GAMYBINĖS LINIJOS PRODUKCIJOS KREIPTUVAS Elektropneumatinė schema	1	1	
A4	VK 6531EX064 XXX EP	GAMYBINĖS LINIJOS PRODUKCIJOS KREIPTUVAS Komponentų sąrašas	1	1	
A3	VK 6531EX064 XXX AL – 1	PIC MIKROVALDIKLIŲ PROGRAMATORIUS Įrenginio veikimo algoritmas	1	1	
A3	VK 6531EX064 XXX AL – 2	P-N SANDŪROS TYRIMO STENDAS Valdymo programos algoritmas	1	1	
A3	VK 6531EX064 XXX AL – 3	PIC MIKROVALDIKLIŲ PROGRAMATORIUS Gedimų diagnostikos algoritmas	1	1	
Keit.	Lapas	Dokumento Nr.	Parašas	Data	VK 6531EX064 XXX BŽ
Diplomantas					
Vadovas					BAIGIAMOJO PROJEKTO PAVADINIMAS
Graf. kons.					
Tech. kons.					Raidė
Ekon. kons.					Lapas
Anglų kons.					Lapų
Kat. vedėjas					BP
Recenzentas					1
					2
					KSXXX

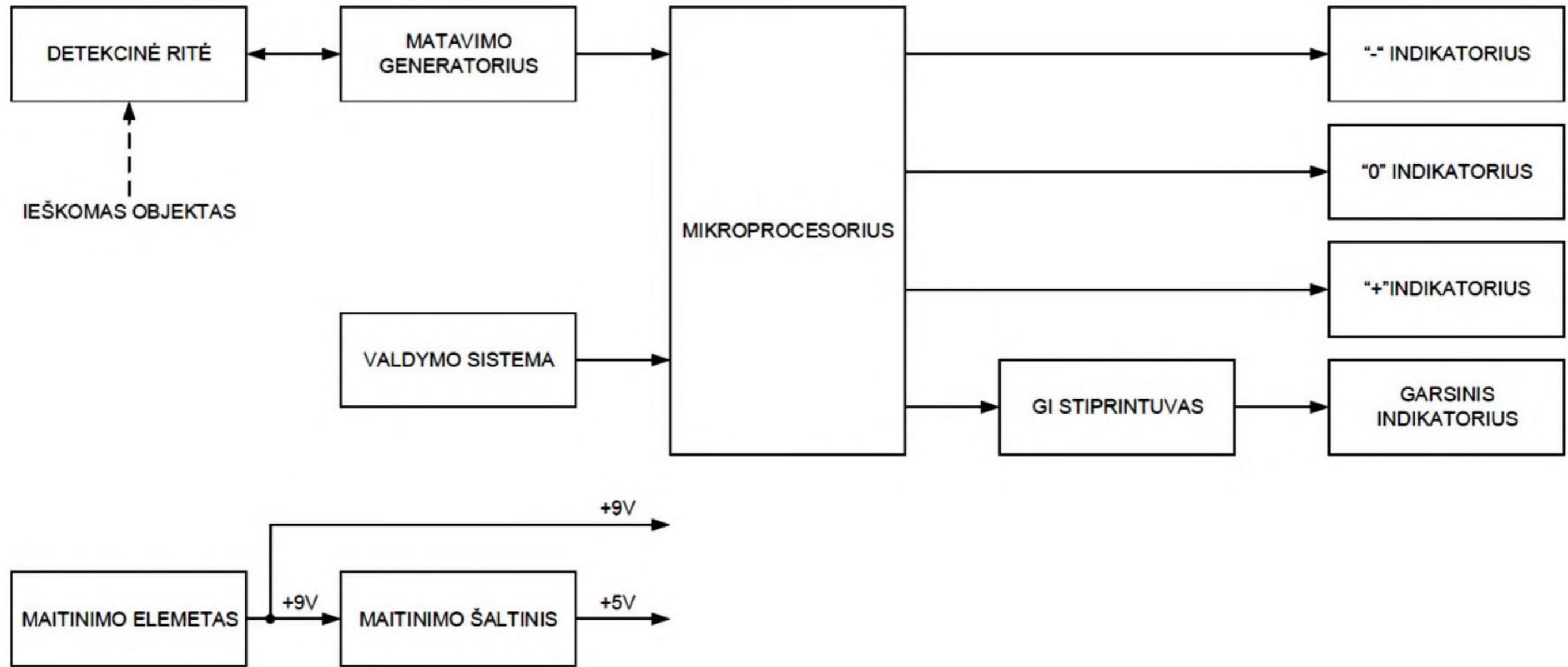

					VK 6531EX064 XXX E1			
Keit	Lapas	Dokumento Nr.	Parašas	Data	METALO DETEKTORIUS Sandaros schema	Raidė	Masė	Mastelis
Diplomantas						BP		
Vadovas						Lapas 1	Lapų 1	
Graf. konsult.						KSXXX		
Tech. konsult.								
Recenzentas								

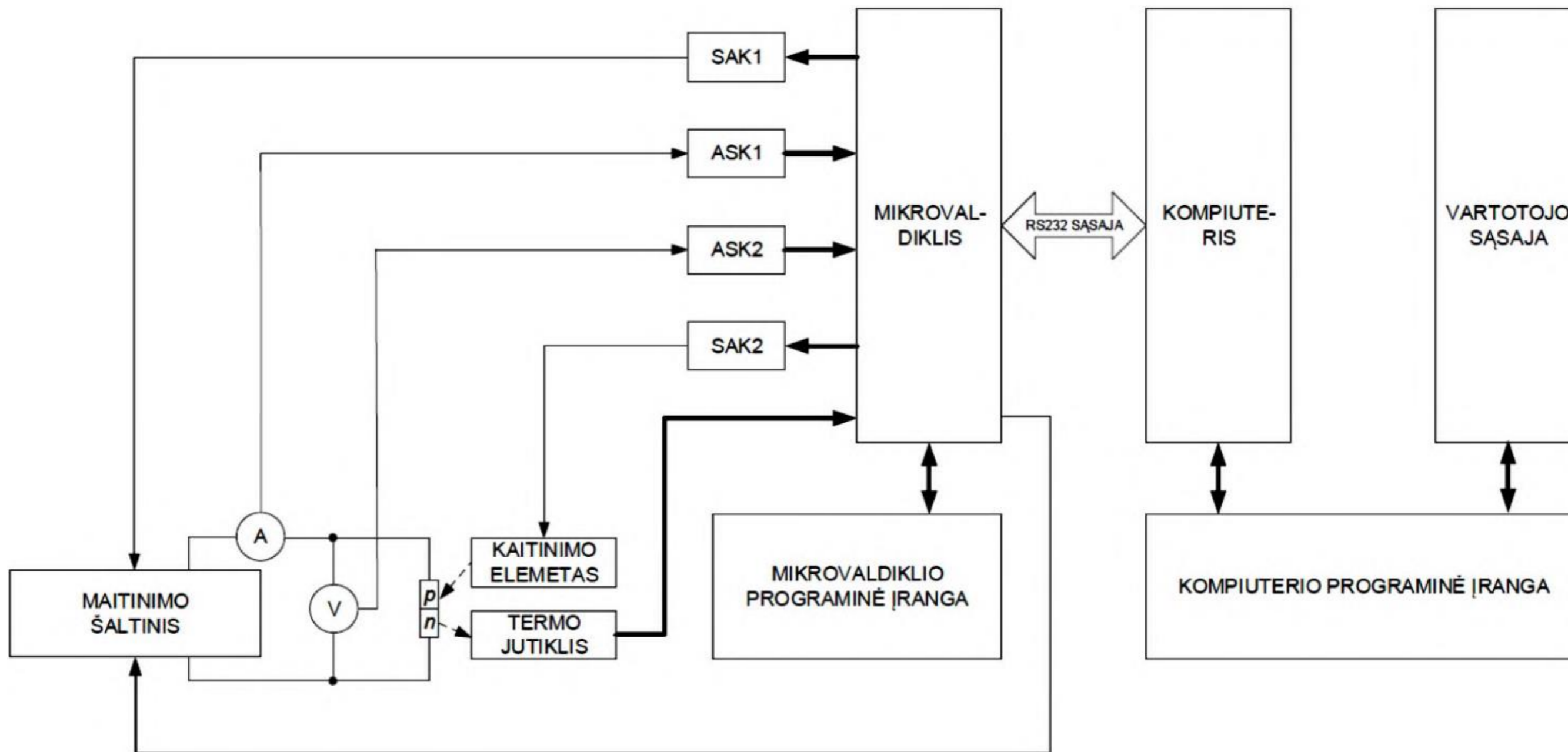

					VK 6531EX064 XXX E1			
Keit.	Lapas	Dokumento Nr.	Parašas	Data	P-N SANDŪROS TYRIMO STENDAS Sandaros schema	Raidė	Masė	Mastelis
Diplomantas						BP		
Vadovas						Lapas 1	Lapų 1	
Graf. konsult.						KSXXX		
Tech. konsult.								
Recenzentas								

24 PRIEDAS. ELEKTRINĖS GRANDINĖS JUNGIMŲ SCHEMAS PAVYZDYS

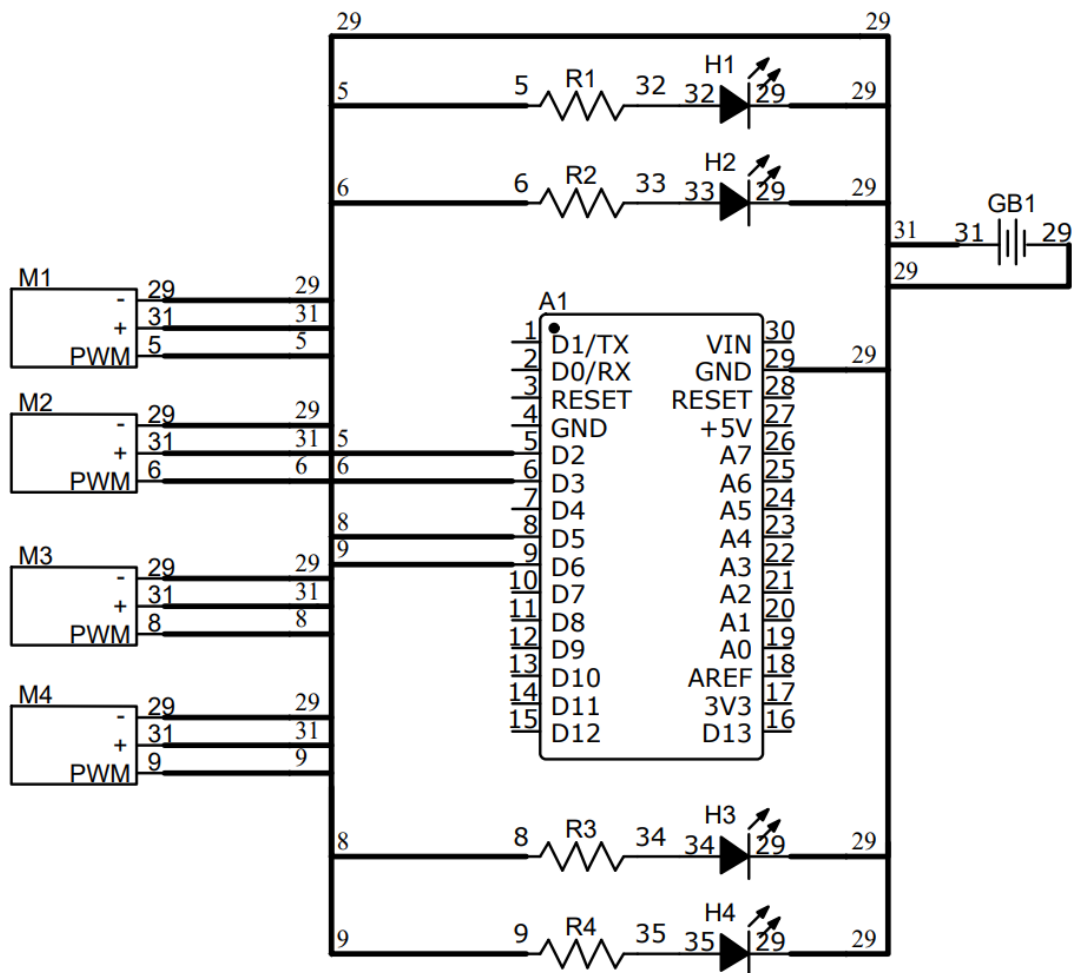

VK 6531EX064 XXX E4				
Keit	Lapas	Dokumento Nr.	Parašas	Data
Diplomantas				
Vadovas				
Graf. kons.				
Tech. kons.				
ROBOTO KOJŲ VALDYMO SISTEMA		Raidė	Masė	Mastelis
Elektrinės grandinės jungimų schema		BP		
		Lapas 1	Lapų 1	
		KSXXX		
Recenzentas				

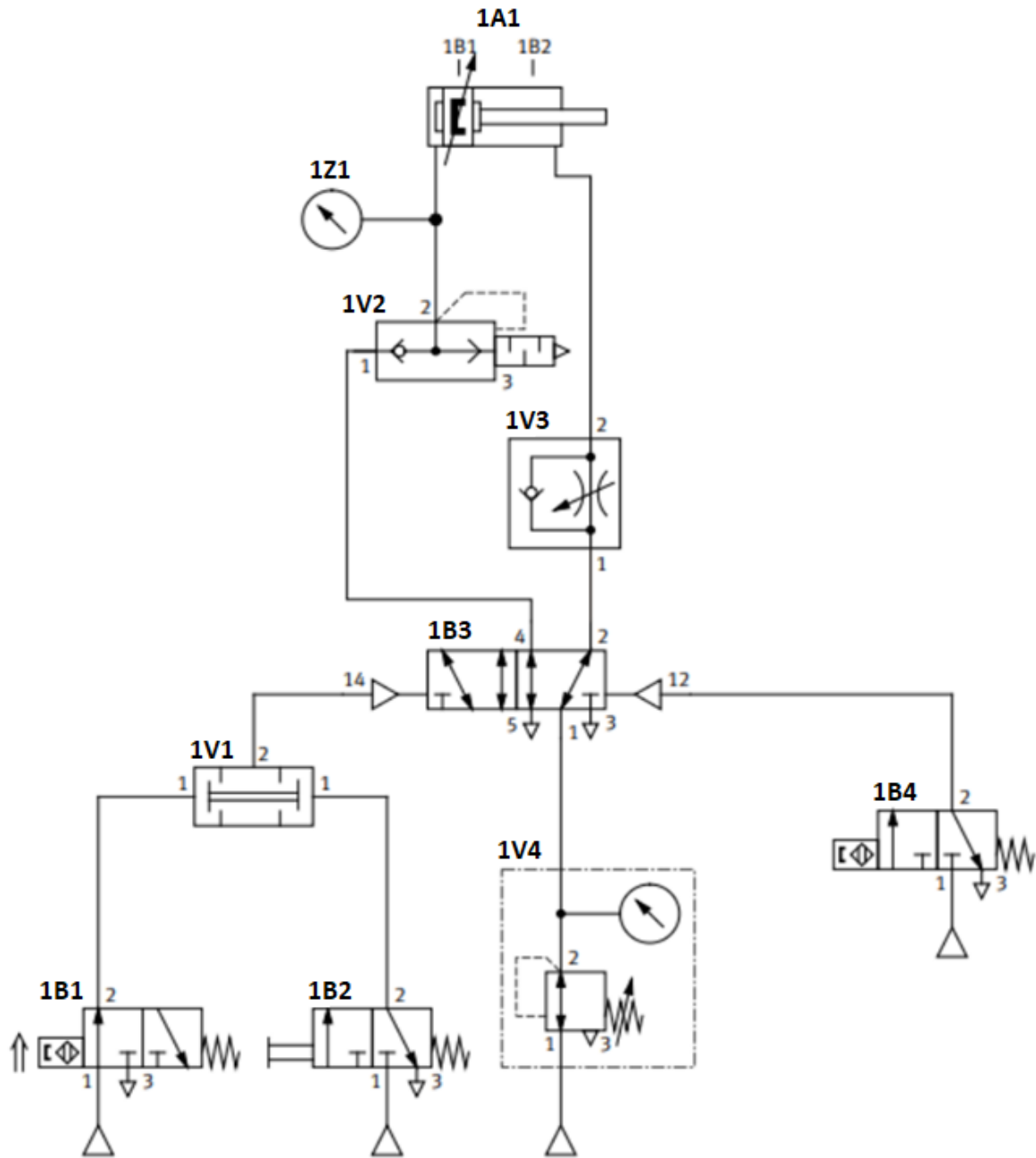

					VK 6531EX064 XXX P			
Keit	Lapas	Dokumento Nr.	Parašas	Data				
Diplomantas					AUTOMATINĖ KONVEJERIO AUKŠČIO REGULIAVIMO SISTEMA Pneumatinė schema	Raidė	Masė	Mastelis
Vadovas						BP		
Graf. kons.						Lapas 1	Lapų 1	
Tech. kons.						KSXXX		
Recenzentas								

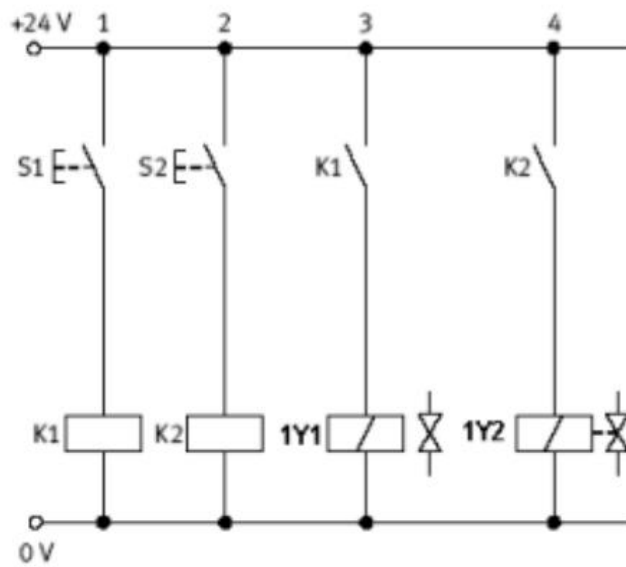
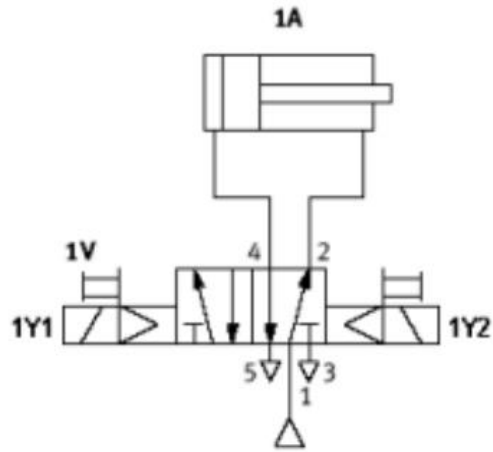

					VK 6531EX064 XXX EP			
Keit	Lapas	Dokumento Nr.	Parašas	Data	GAMYBINĖS LINIJOS PRODUKCIJOS KREIPTUVAS Elektropneumatinė schema	Raidė	Masė	Mastelis
Diplomantas						BP		
Vadovas						Lapas 1	Lapų 1	
Graf. kons.						KSXXX		
Tech. kons.								
Recenzentas								

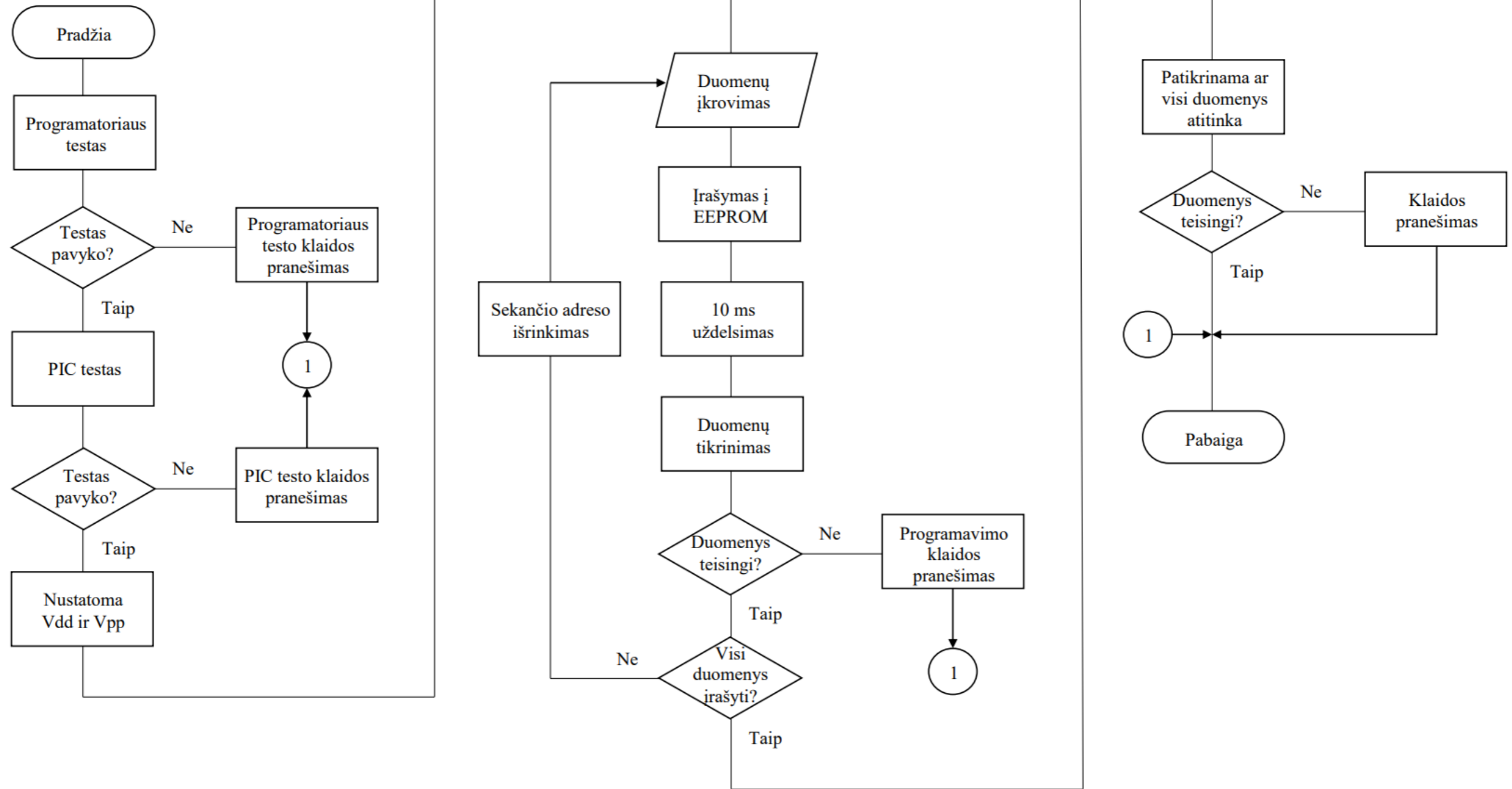

					VK 6531EX064 XXX AL – 1			
Keit.	Lapas	Dokumento Nr.	Parašas	Data	PIC MIKROVALDIKLIŲ PROGRAMATORIUS Įrenginio veikimo algoritmas	Raidė	Masė	Mastelis
Diplomantas						BP		
Vadovas						Lapas 1	Lapų 1	
Graf. konsult.						KSXXX		
Tech. konsult.								
Recenzentas								

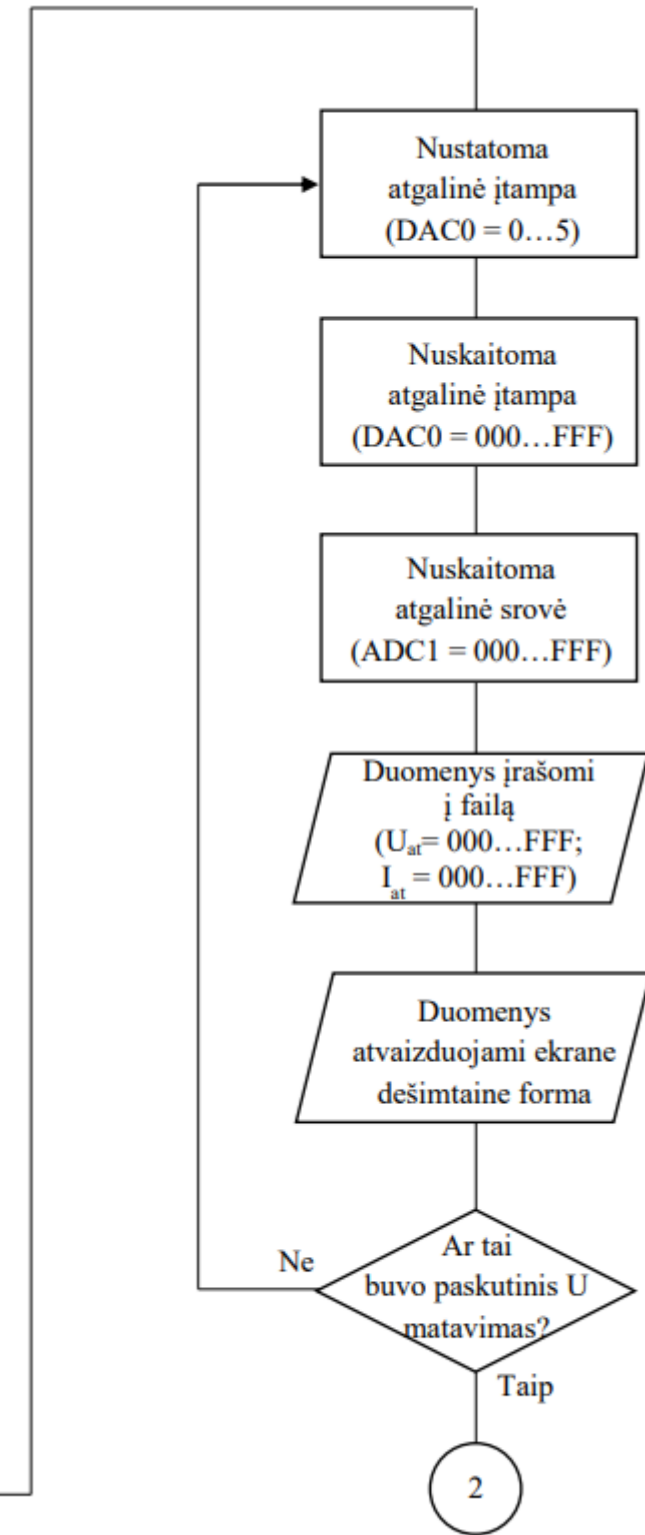
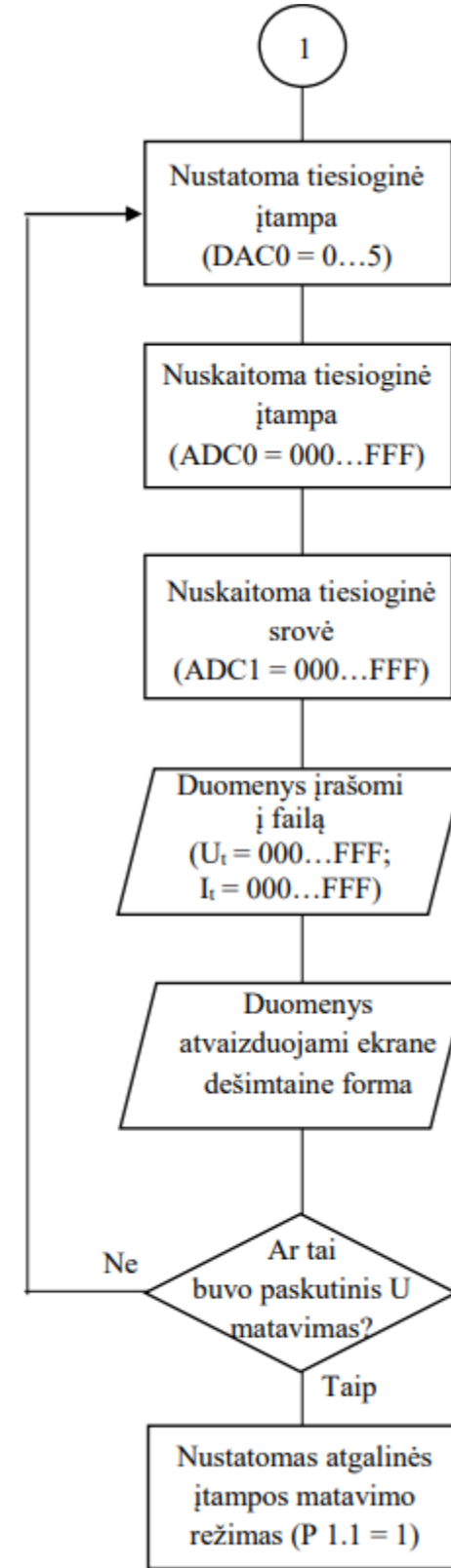
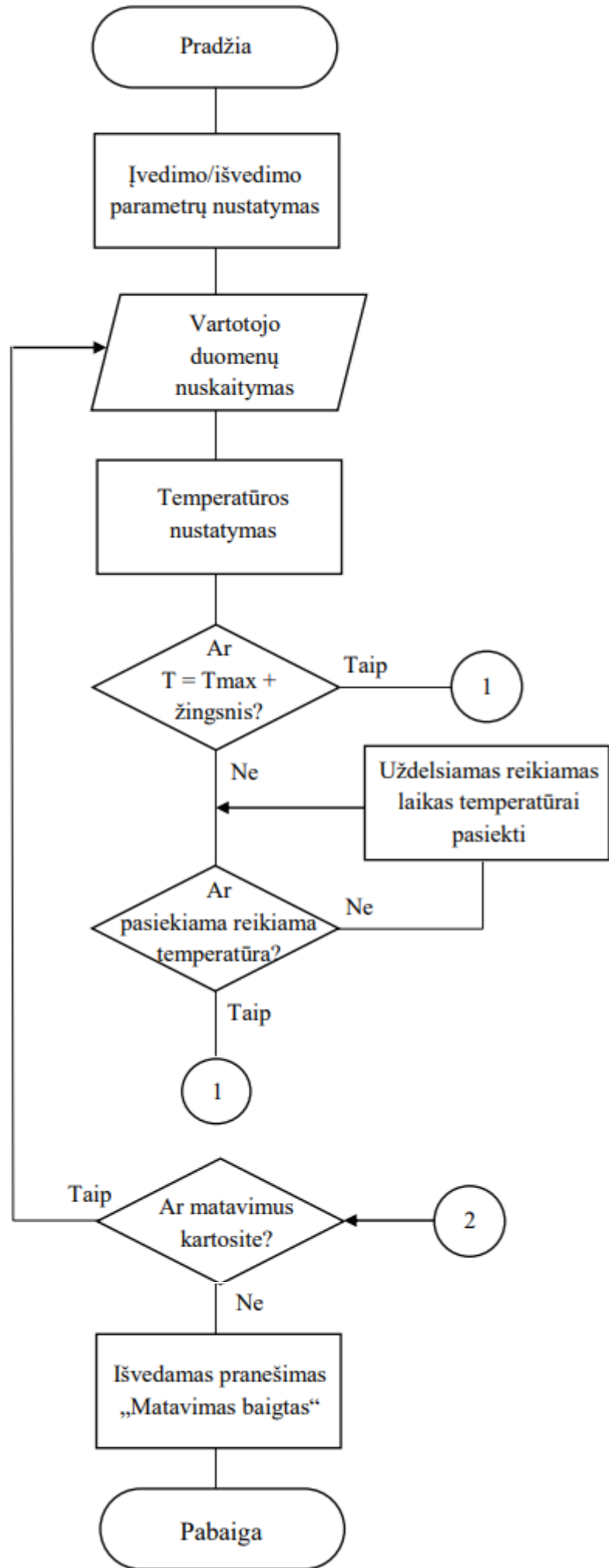

Keit.	Lapas	Dokumento Nr.	Parašas	Data
Diplomantas				
Vadovas				
Graf. konsult.				
Tech. konsult.				
Recenzentas				

VK 6531EX064 XXX AL – 2

P-N SANDŪROS
TYRIMO STENDAS
Valdymo programos algoritmas

Raidė	Masė	Mastelis
BP		
Lapų 1	Lapų 1	

KSXXX

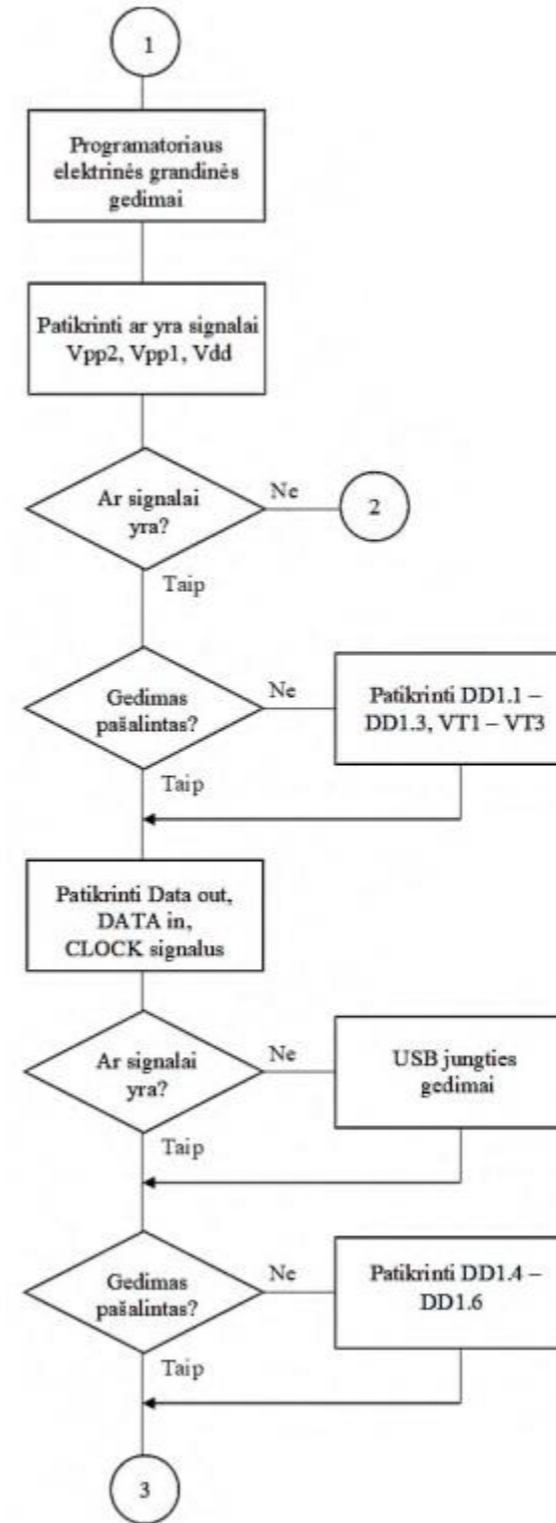
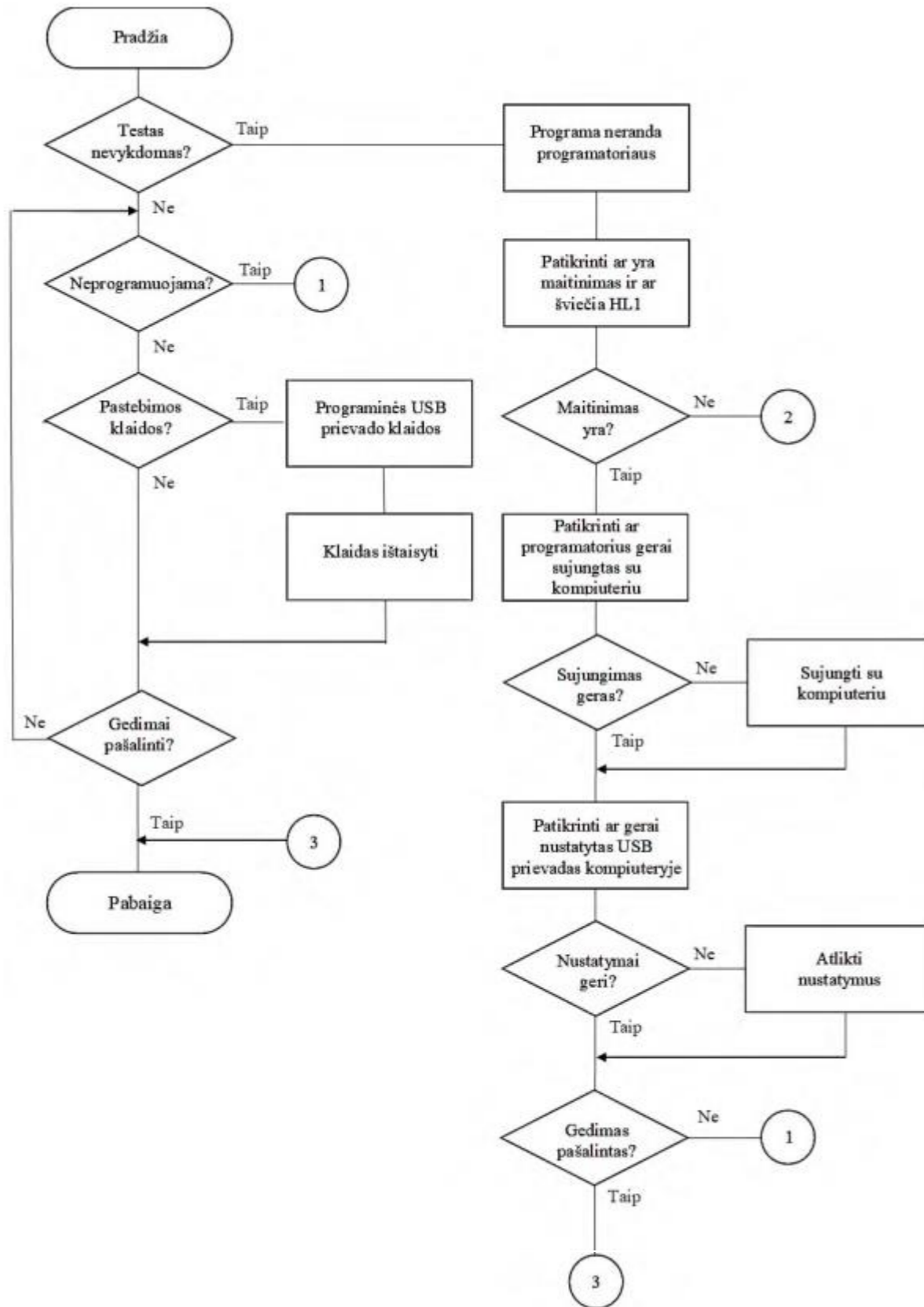

					VK 6531EX064 XXX AL – 3			
Keit.	Lapas	Dokumento Nr.	Parašas	Data	PIC MIKROVALDIKLIŲ PROGRAMATORIUS Gedimų diagnostikos algoritmas	Raidė	Masė	Mastelis
Diplomantas						BP		
Vadovas						Lapas 1	Lapų 1	
Graf. konsult.						KSXXX		
Tech. konsult.								
Recenzentas								

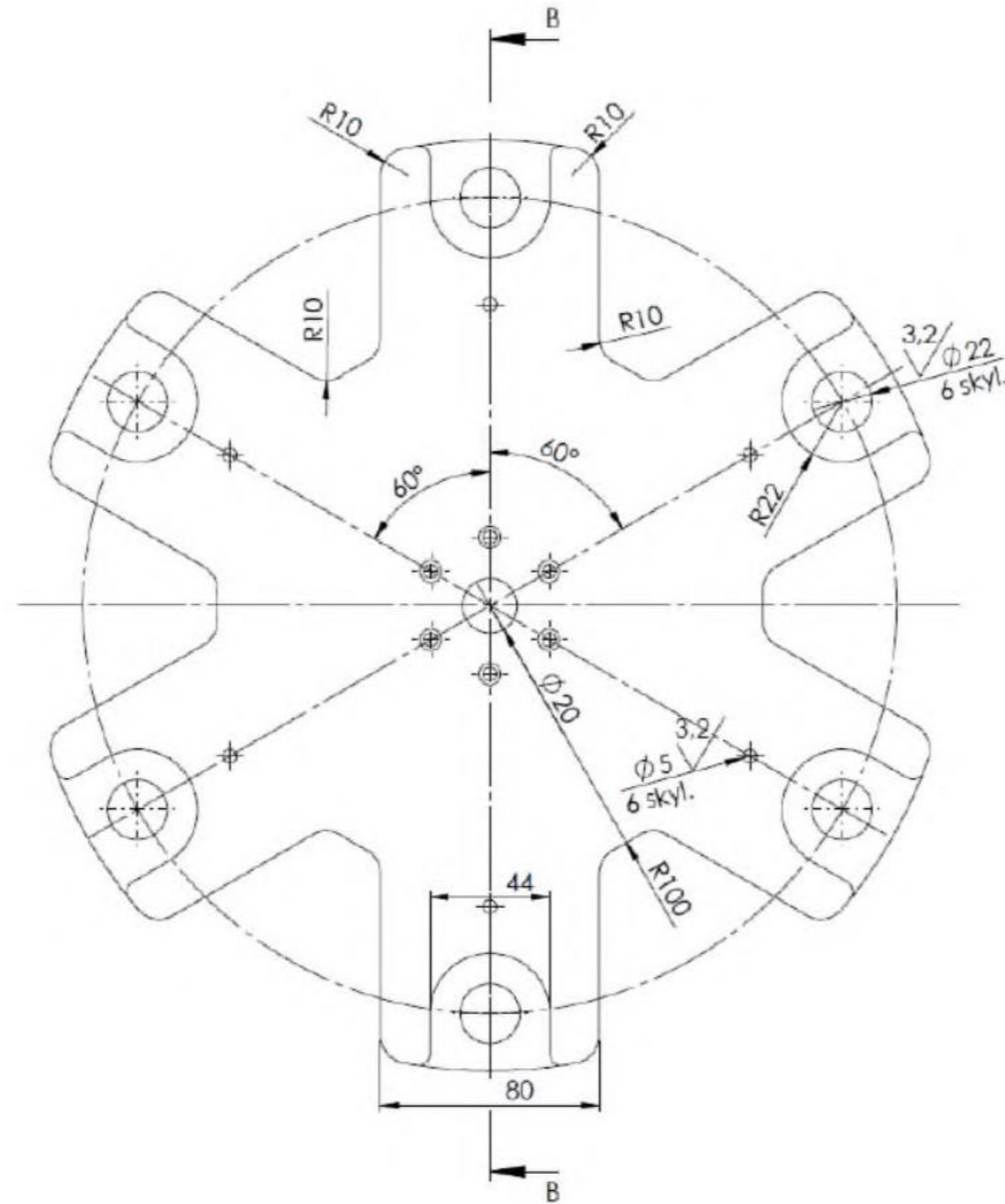

Vaizdas B-B
Mastelis 1 : 2

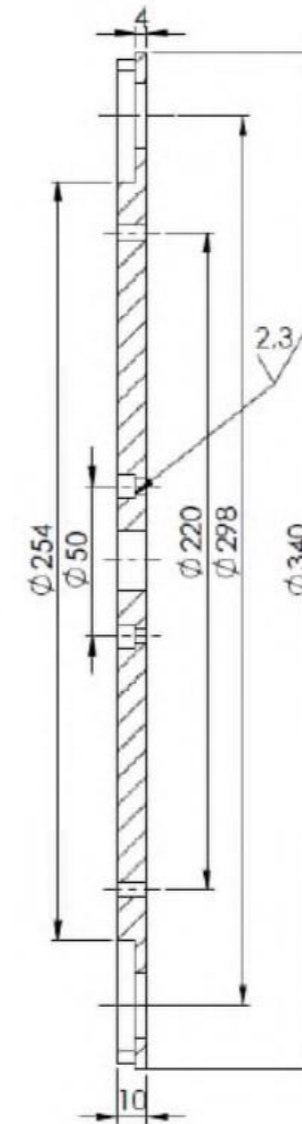

3.2/✓✓

1. HRC 45...50
2. Aštrios briaunos užapvalinamos R1
3. Detalė padengiama dažais RAL 9006
4. Nenumatytų matmenų formos ir nuokrypiai pagal technines sąlygas TS

					VK 6531EX064 XXX			
Keit.	Lapas	Dokumento Nr.	Parašas	Data	PASUKAMAS STALAS Detalės brėžinys	Raidė	Masė	Mastelis
Diplomantas						BP		1:2
Vadovas						Lapas 1	Lapų 1	
Graf. konsult.						KSXXX		
Tech. konsult.								
Recenzentas								

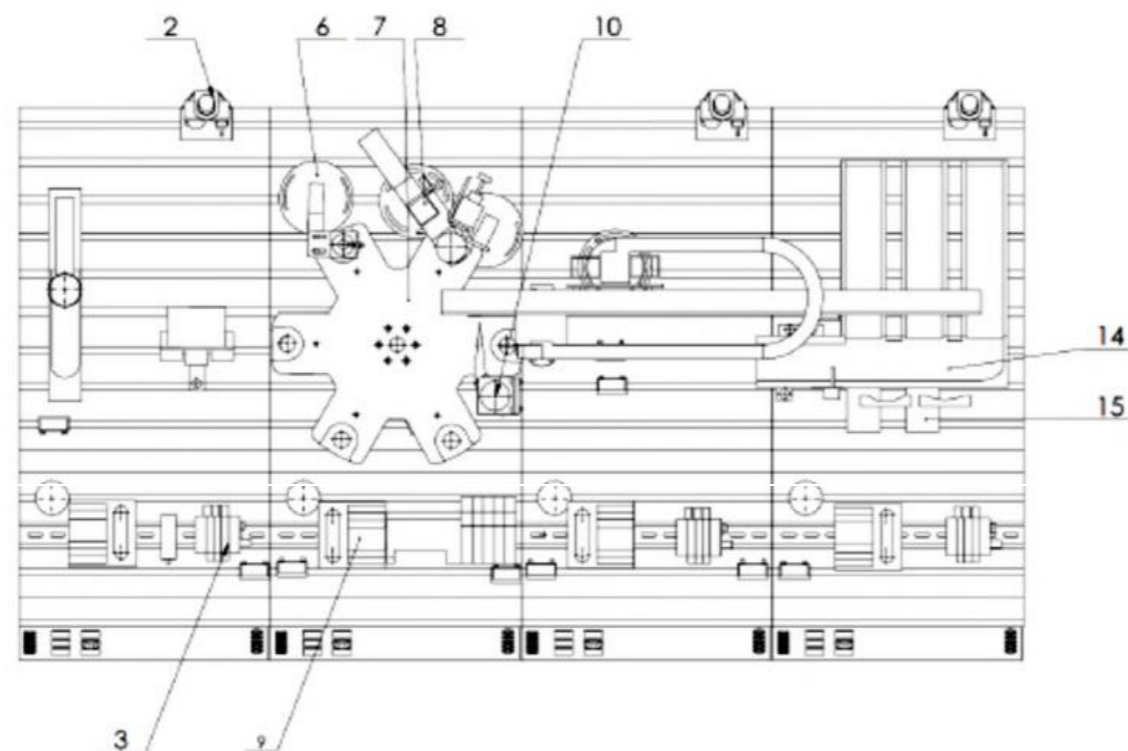
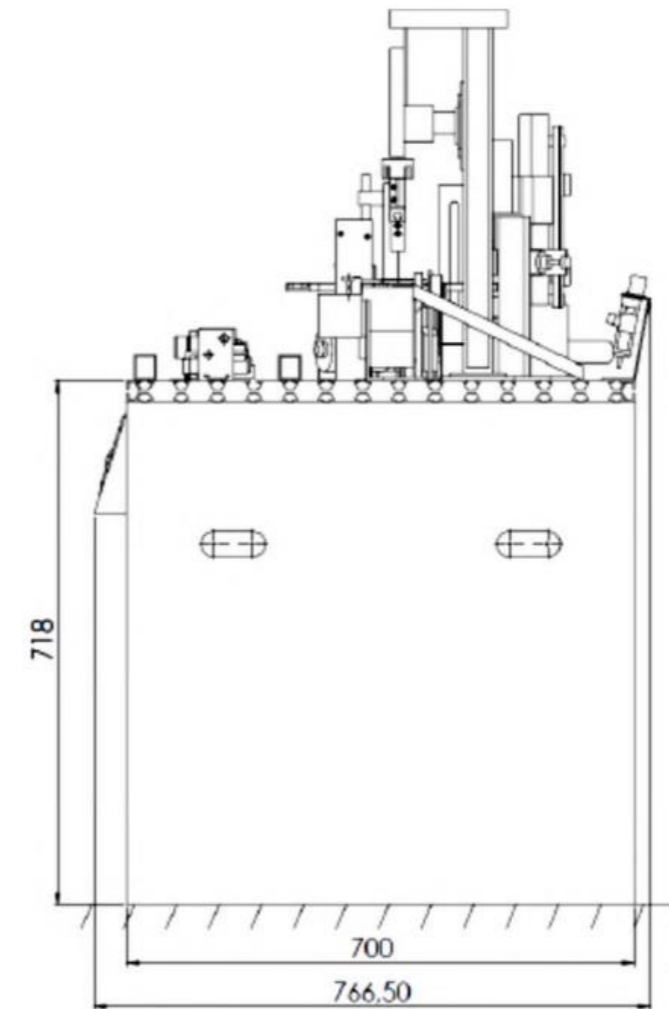
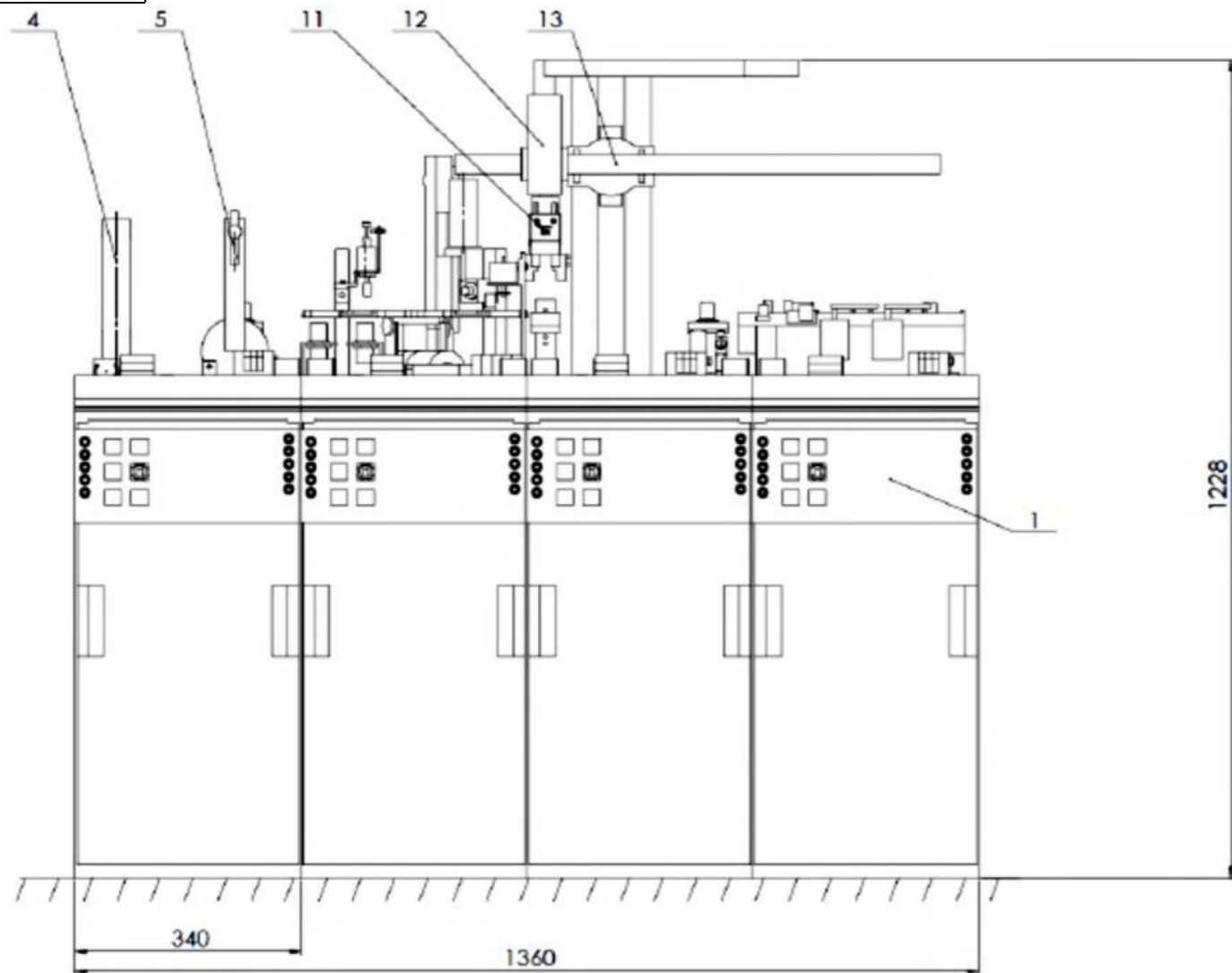

1. Įrenginys maitinamas 24 V įtampa
2. Pneumatinė dalis 6 bar (600 kPa) slėgiu
3. Vienos stoties ilgis 340 mm
4. Bendras gamybinės linijos ilgis 1360 mm
5. Linijos aukštis iki 1228 mm

					VK 6531EX064 XXX BV			
Keit.	Lapas	Dokumento Nr.	Parašas	Data	MECHATRONINĖ GAMYBINĖ LINIJA Bendro vaizdo brėžinys	Raidė	Masė	Mastelis
						BP		1:20
						Lapas 1	Lapų 1	
						KSXXX		
Recenzentas								

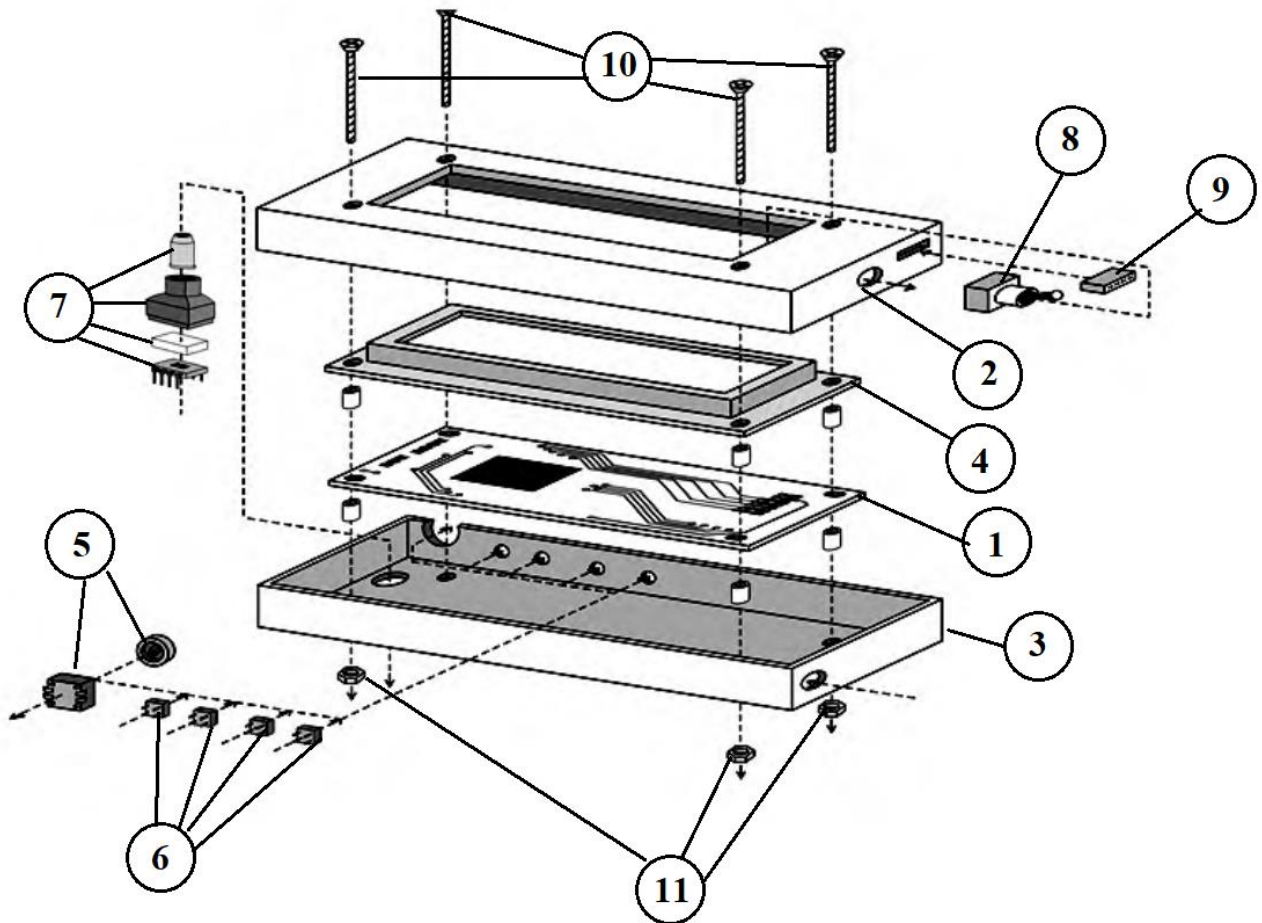

					VK 6531EX064 XXX			
Keit	Lapas	Dokumento Nr.	Parašas	Data	ŠVIESOS INTENSYVUMO MATUOKLIS Surinkimo brėžinys	Raidė	Masė	Mastelis
Diplomantas						BP		
Vadovas						Lapas 1	Lapų 1	
Graf. kons.						KSXXX		
Tech. kons.								
Recenzentas								

37 PRIEDAS. SURINKIMO BRĖŽINIO SPECIFIKACIJOS PAVYZDYS

Formatas	Zona	Pozicija	Žymuo	Pavadinimas	Kiekis	Nuorodos	
				<u>Dokumentacija</u>			
A3			VK 6531EX064 XXX – 2	SPAUSDINTOJI PLOKŠTĖ	1		
A4			VK 6531EX064 XXX	KORPUSO VIRŠUTINĖ DALIS Detalės brėžinys	1		
A4			VK 6531EX064 XXX	KORPUSO APATINĖ DALIS Detalės brėžinys	1		
				<u>Detalės</u>			
	1		VK 6531EX064 XXX	SPAUSDINTOJI PLOKŠTĖ	1		
	2		VK 6531EX064 XXX	KORPUSO VIRŠUTINĖ DALIS Detalės brėžinys	1		
	3		VK 6531EX064 XXX	KORPUSO APATINĖ DALIS Detalės brėžinys	1		
				<u>Standartiniai gaminiai</u>			
				<u>Irenginiai</u>			
	4			LCD ekranas	1	A1	
				<u>Matavimo keitikliai</u>			
	5			Šviesos jutiklis	1	BF1	
				<u>Indikavimo komponentai</u>			
	6			Šviesos diodas raudonos spalvos 7 W	4	H1-H4	
				<u>Kontaktinės jungtys</u>			
	7			Koaksialinė maitinimo jungtis	1	XS1	
	8			C tipo įkroviklio jungtis	1	XS2	
	9			MicroSD kortelių skaitytuvas	1	XS3	
	10			Mechaniniai varžtai	1	XP1	
	11			Konstruktinės šešiabriaunės veržlės	1	XP2	
				VK 6531EX064 XXX			
Keit. Lapas	Dokumento Nr.	Parašas	Data	ŠVIESOS INTENSYVUMO MATUOKLIS Specifikacija	Raidė	Lapas	Lapų
Diplomantas					BP	1	1
Vadovas							
Graf. kons.							
Tech. kons.							
Recenzentas					KSXXX		

PIC MIKROVALDIKLIŲ PROGRAMAVIMO ELEKTRINIŲ SIGNALŲ DIAGRAMOS

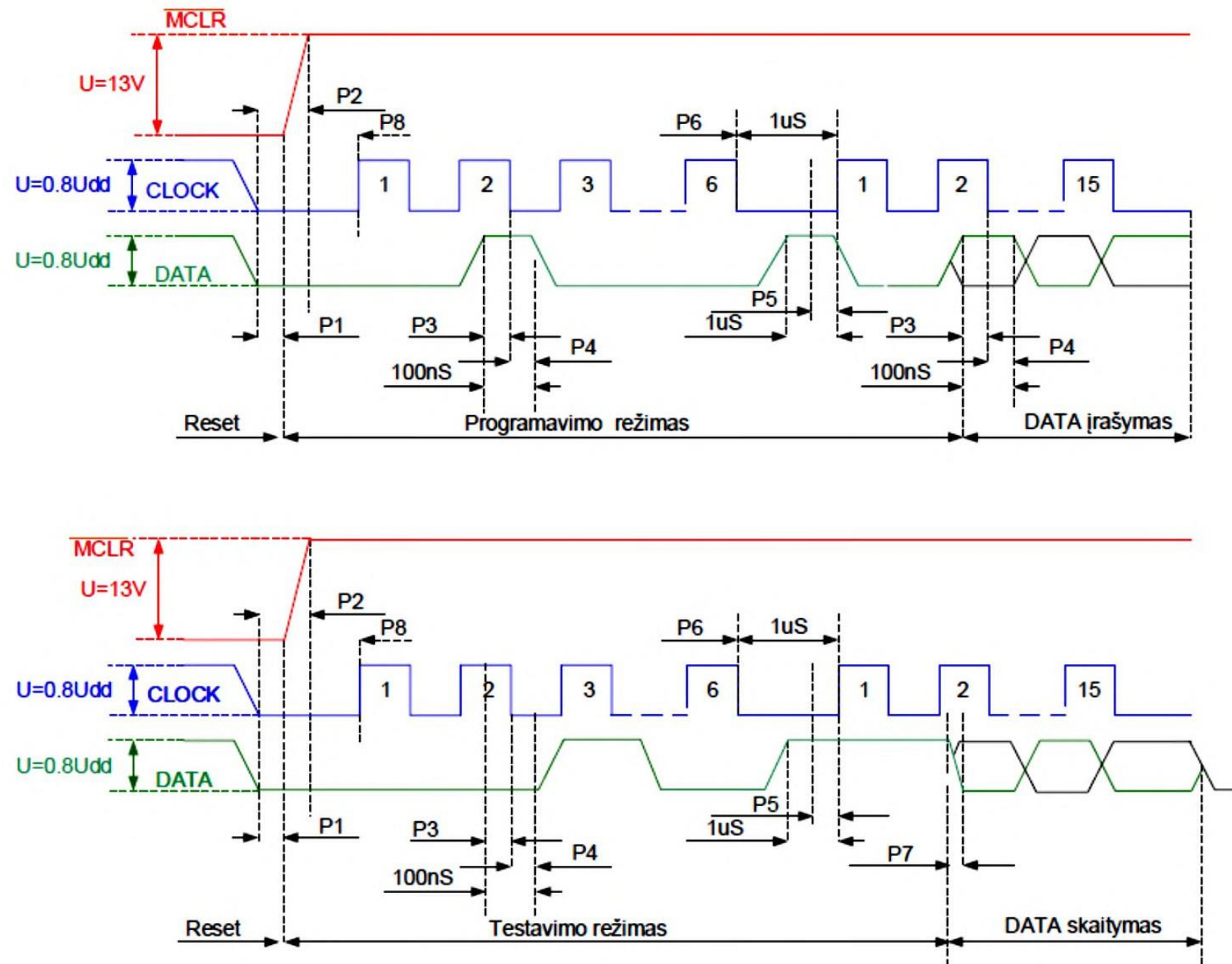

Parametras	Žymėjimas	Charakteristika
P1	T_{VHHR}	MCLR nustatymo laikas iš darbinio režimo į programavimo
P2	T_{SET0}	RB6, RB7 nustatymo laikas
P3	T_{SET1}	Duomenų nustatymas iki CLOCK impulso
P4	T_{HDL1}	Duomenų atstatymas po CLOCK impulso
P5	T_{DLY1}	Duomenų nustatymas iki CLOCK impulso kritimo
P6	T_{DLY2}	Uždelsimas tarp CLOCK impulso fronto ir kritimo
P7	T_{DLY3}	CLOCK suderinimas su išėjimo duomenimis (skaitymo režime)
P8	T_{HDL0}	RB suderinimas 7:6 po MCLR įjungimo

VK 6531EX064 XXX

Diplomantas

Vadovas